



CZ	Návod k použití	Žebřík multifunkční 4x3 s nášlapnou deskou
SK	Návod na použitie	Rebrík multifunkčný 4x3 s nášlapnou doskou
EN	Instructions for use	Multi-purpose ladder 4x3 with platform plate
DE	Gebrauchsanweisung	Mehrzweckleiter 4x3 mit Trittplatte
HU	Használati utasítás	Multifunkciós létra 4x3 járólappal
SL	Navodila za uporabo	Večnamenska lestev 4x3 s pohodno ploščo
HR	Upute za uporabu	Višenamjenske ljestve 4x3 s nagaznom pločom
DA	Brugsanvisning	Multistige 4x3 med platform
NL	Gebruiksaanwijzing	Multifunctionele ladder 4x3 met loopplaat
IS	Leiðbeiningar um notkun	Fjölnotastigi 4x3 með stígplötu



CZ – Návod k použití

Žebřík multifunkční 4 × 3 s nášlapnou deskou

⚠ Před prvním použitím si prosím pečlivě přečtěte tento návod a seznamte se s funkcemi zařízení.

Věnujte pozornost bezpečnostním pokynům a možným rizikům spojeným s provozem. Návod si uschovejte pro případnou potřebu v budoucnu.

1. IDENTIFIKACE VÝROBKU

Model: ZM-365

Typ: Skládací opěrný žebřík / štafle / plošina

Maximální délka: 3,6 m

Minimální délka (složený stav): 1,0 m

Výška pracovní plošiny: 1,0 m

Šířka pracovní plošiny: 300 mm

Délka pracovní plošiny: 1,4 m

Počet příček: 12

Šířka základny: 620 mm

Hmotnost: 11 kg

Materiál: Hliníková slitina

Maximální zatížení: 150 kg

Určeno pro: 1 osobu

Výrobní číslo / šarže: uvedeno na výrobku.

2. SOULAD S NORMAMI

Výrobek je vyroben v souladu s normami:

- EN 131-1: 2015+A1: 2019; EN 131-2: 2010+A2: 2017
- EN 131-3: 2018; EN 131-4: 2020

Výrobek splňuje požadavky Nařízení (EU) 2023/988 o obecné bezpečnosti výrobků (GPSR).

3. URČENÉ POUŽITÍ



Multifunkční žebřík je určen pro lehké krátkodobé práce v domácnosti.

Není určen:

- pro práci pod elektrickým napětím
- jako pracovní plošina, pokud k tomu není výslovně zajištěn
- pro vodorovné použití
- pro současné použití více osobami

4. BEZPEČNOSTNÍ POKYNY

⚠ Před použitím si pečlivě přečtěte tento návod.

	Nevyklánějte se příliš do stran. Těžiště (vaše spona u pásku) by mělo zůstat mezi bočnicemi žebříku.
	Žebřík nesmí stát na nerovném povrchu.
	Žebřík nesmí být umístěn na suti, písku, hlíně nebo jiném nezpevněném materiálu.

	Zákaz používání žebříku na mokřím nebo mastném povrchu.
	Nepoužívejte žebřík venku za nepříznivých povětrnostních podmínek.
	Žebřík není určen jako most nebo rampa pro přechod na jinou konstrukci, pokud k tomu není výslovně zajištěn.
	Na žebříku se nesnažte houpat ani skákat. Vyhněte se působení boční síly (např. při vrtání), která může způsobit odsunutí žebříku od stěny a jeho pád.
	U štaflí (A-žebřík) se nesmí stát na nejvyšších stupních nebo plošině, pokud k tomu nejsou určeny (chybí opora pro kolena).
	Udržujte bezpečnou vzdálenost od neizolovaného elektrického vedení pod proudem.
	Extrémní nebezpečí zásahu elektrickým proudem.

- Maximální zatížení 150 kg (uživatel + nářadí + materiál).
- Před použitím vždy zkontrolujte zajišťovací mechanismy.
- Žebřík musí být používán pouze plně vysunutý.
- Při použití jako přístupový žebřík musí přesahovat min. 1 m nad místo výstupu.
- Doporučený úhel opření: cca 75°.
- Nestůjte na horních dvou příčkách.
- Nepřetěžujte žebřík bočním tlakem.
- Nepoužívejte poškozený žebřík.
- Nepoužívejte pod vlivem alkoholu či drog.
- Vždy používejte vhodnou obuv s protiskluzovou podrážkou.
- Žebřík nesmí přijít do kontaktu s elektrickým vedením – kov vede elektrický proud.
- Doporučuje se, aby druhá osoba jistila spodní část žebříku.
- Na boční přídavnou desku je zakázáno stoupat. Tato plocha je určena výhradně k odkládání předmětů s maximální nosností 25 kg.

5. KONTROLA PŘED POUŽITÍM

Před každým použitím zkontrolujte:

- stav příček
- funkci aretačních čepů
- stabilitu nožní lišty
- neporušenost gumových patek
- deformace bočnic

Při profesionálním použití se doporučuje provádět odbornou kontrolu minimálně 1× ročně a vést o ní záznam.

6. ZAJIŠŤOVACÍ MECHANISMUS

Odemknutí:

Pro uvolnění kloubových pantů přesuňte rukojeť do polohy „O“ (viz obrázek) a sklopte příslušnou část žebříku směrem dovnitř.

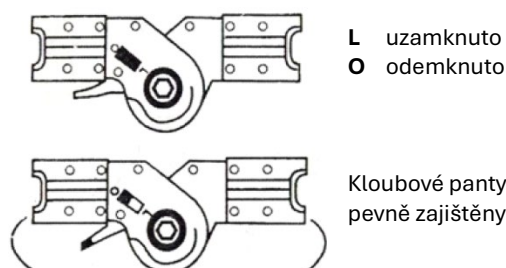

Aretace:

Po rozložení žebříku se kloubové panty automaticky uzamknou.

Kontrola bezpečnosti:

Před každým použitím se ujistěte, že jsou všechny kloubové panty bezpečně zajištěny. Každý pár kloubových pantů musí být vždy zajištěn současně.

Bezpečnostní varování:

Je extrémně nebezpečné manipulovat s polohou žebříku, závěsů nebo kloubů, pokud se žebřík právě používá.

Údržba:

Klouby udržujte čisté a bez cizích nečistot. Při práci v prašném či silně znečištěném prostředí doporučujeme spoje zakrýt.

⚠ POZOR

Otevření sekce žebříku:

Umístěte černý pojistný kolík do polohy „O“.

Poloha „L“ slouží k zajištění kloubu (závěsu).

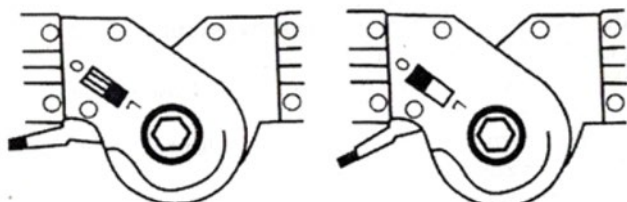

7. PRACOVNÍ PLOCHY

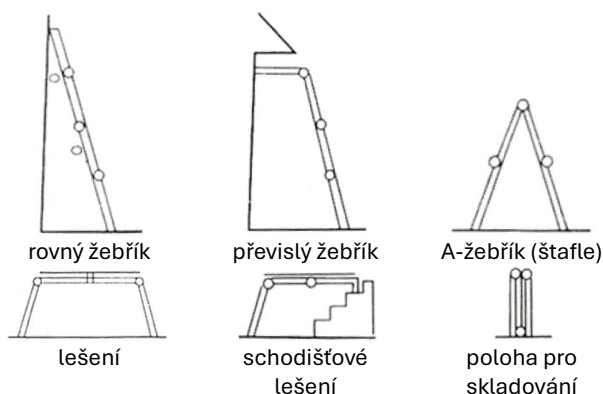

- Tento žebřík lze používat pouze v pozicích uvedených výše.
- Po celou dobu používání žebříku dbejte zvýšené opatrnosti a ujistěte se, že jsou všechny klouby (závěsy) bezpečně zajištěny.
- Plošinu lze používat pouze tehdy, když je žebřík v jedné z horizontálních poloh (lešení nebo schodišťové lešení).

8. MONTÁŽ STABILIZAČNÍ LIŠTY

Před prvním použitím namontujte stabilizační lišty na oba konce žebříku podle níže uvedeného obrazového návodu.

Používání žebříku bez těchto lišt je zakázáno.

1. Vložte stabilizační lištu do drážek na obou koncích žebříku.
2. Prostrčte spojovací šrouby připravenými otvory.
3. Spoj zajistěte podložkou a pojistnou maticí a vše pevně dotáhněte.

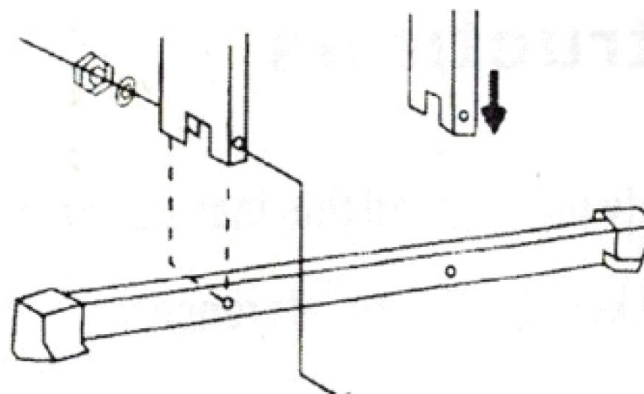

Instalace desek:

- Horní deska

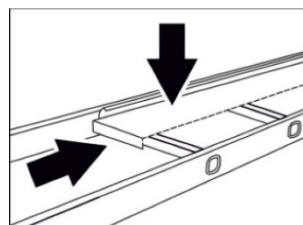

Obě nášlapné desky vložte doprostřed vodorovné části žebříku a přisuňte je k sobě tak, aby se jejich ohnuté okraje opřely o boční příčky.

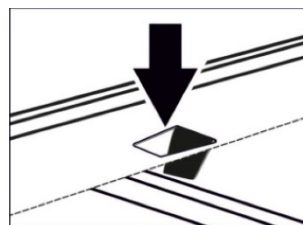

Každá deska má dva průřezy s plechovými jazýčky. Tyto plechy ohněte prsty směrem dolů – tím zajistíte desky proti bočnímu posuvu.

- Boční deska

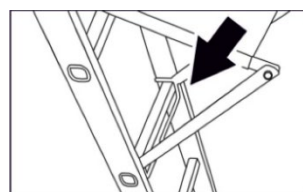

Spodní profil desky zapřete o spodní příčku.

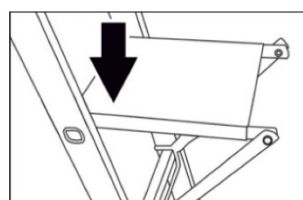

Horní část desky v místě kloubu ohněte a bezpečně ji zahákněte za horní příčku.

9. SKLADOVÁNÍ A ÚDRŽBA

- Uchovávejte na suchém místě.
- Chraňte před nadměrným teplem a korozivními látkami.
- Udržujte čisté a suché.
- Pro zajištění pohyblivosti kloubové panty pravidelně mažte a po použití je očistěte od prachu a jiných nečistot.

- Nepokoušejte se žebřík opravovat svépomocí. Opravy smí provádět pouze autorizovaný servis.

10. ŽIVOTNOST

Životnost výrobku závisí na způsobu používání a údržbě. Při zjištění deformace, prasklin nebo nefunkčních zajišťovacích mechanismů musí být žebřík vyřazen z provozu.

11. LIKVIDACE

Pokud se rozhodnete pro likvidaci starého výrobku, ať už proto, že jste si zakoupili nový nebo proto, že se na starém výrobku vyskytla neopravitelná závada, odнесите jej na místo k tomu určené (např. sběr druhotných surovin, sběrný dvůr apod.). Nelikvidujte odhozením do komunálního odpadu. Obal uložte na určené místo k ukládání odpadu.

12. ZÁRUČNÍ PODMÍNKY

Záruční doba je 24 měsíců ode dne prodeje (prodlužuje se o dobu, po kterou je výrobek v opravě). Záruka se vztahuje na výrobek jen za předpokladu, že výrobek je užíván v souladu s příloženým návodem k použití.

Vyskytne-li se závada výrobku v záruční době, má kupující nárok na bezplatnou opravu v určených servisních střediscích za předpokladu, že se jedná prokazatelně o výrobní nebo materiálovou vadu výrobku.

Podmínkou pro uplatnění nároku ze záruky je předložení prodejního dokladu, jenž musí být opatřen adresou a razítkem prodejce, podpisem prodávajícího a datem prodeje.

Nároky na záruku zanikají:

1. Nebyla-li záruka uplatněna v záruční době.
2. Při neodborných zásazích nebo opravách výrobku jiným než určeným servisním střediskem nebo v případě, že byl výrobek uživatelem či jinou osobou mechanicky či jinak poškozen.

Záruka se nevztahuje na běžné provozní opotřebení, závady vzniklé úmyslným poškozením, hrubou nedbalostí při používání, nebo pokud provede kupující na výrobku úpravy nebo změny.

Výrobce neodpovídá za škody způsobené neodborným zacházením či údržbou mimo rámec příslušného návodu k použití.

13. POZNÁMKY A DOPLŇUJÍCÍ INFORMACE

Technické změny a chyby tisku jsou vyhrazeny!
Aktuální návod je ke stažení na www.pht.cz

Záruční i mimo záruční opravy a servis tohoto výrobku provádí dovozce:

PHT a.s., Na stráži 1410/11, 180 00 Praha 8, Česká republika
www.pht.cz, info@pht.cz

Adresa servisního střediska pro zasílání reklamací a záručních i mimo záručních oprav:

PHT a.s., Průmyslová 217, 391 37 Chotoviny, Česká republika
reklamace@pht.cz, servis@pht.cz

Původní návod k použití.

ES PROHLÁŠENÍ O SHODĚ

Výrobce:

PHT a.s., Na stráži 1410/11, 180 00 Praha 8 – Libeň
Česká republika

Označení a název výrobku:

ZM-365 (BF-353) MAGG Profi – Žebřík multifunkční 4x3 s nášlapnou deskou

Při posouzení shody byly použity následující normy:

EN 131-1: 2015+A1: 2019

EN 131-2: 2010+A2: 2017

EN 131-3: 2018

EN 131-4: 2020

Posouzení shody bylo provedeno ve spolupráci s:

Eport Compliance Laboratory Limited

Na základě certifikátu číslo:

EPTC-BF-S2008789

Poslední dvojčíslí roku, v němž bylo zařízení označeno CE:

20

Toto prohlášení o shodě se vydává na výhradní odpovědnost výrobce a je podloženo osvědčeními, která potvrzují, že výrobek splňuje zákonné požadavky uložené platnými právními normami, popřípadě převzatými národními normami a předpisy týkající se oblasti bezpečnosti práce.

Osoba pověřená za kompletaci technické dokumentace:

Ing. Roman Prokop, Na stráži 1410/11, 180 00 Praha 8 – Libeň.

V případě jakékoliv námi neodsouhlasené změny výrobku pozbývá toto prohlášení platnosti.

Datum a místo vydání:

V Českých Budějovicích dne 09.09.2025

Ing. Roman Prokop
předseda představenstva



SK – Návod na použitie

Rebrík multifunkčný 4x3 s nášlapnou doskou

⚠ Pred prvým použitím si, prosím, pozorne prečítajte tento návod a oboznámte sa s funkciami zariadenia. Venujte pozornosť bezpečnostným pokynom a možným rizikám spojeným s prevádzkou. Návod si uschovajte pre prípadnú potrebu v budúcnosti.

1. IDENTIFIKÁCIA VÝROBKU

Model: ZM-365
 Typ: Skladací oporný rebrík / štafle / plošina
 Maximálna dĺžka: 3,6 m
 Minimálna dĺžka (zložený stav): 1,0 m
 Výška pracovnej plošiny: 1,0 m
 Šírka pracovnej plošiny: 300 mm
 Dĺžka pracovnej plošiny: 1,4 m
 Počet priečok: 12
 Šírka základne: 620 mm
 Hmotnosť: 11 kg
 Materiál: Hliníková zliatina
 Maximálne zaťaženie: 150 kg
 Určené pre: 1 osobu
 Výrobné číslo / šarža: uvedené na výrobku.

2. SÚLAD S NORMAMI

Výrobok je vyrobený v súlade s normami:

- EN 131-1: 2015+A1: 2019; EN 131-2: 2010+A2: 2017
- EN 131-3: 2018; EN 131-4: 2020

Výrobok spĺňa požiadavky Nariadenia (EÚ) 2023/988 o všeobecnej bezpečnosti výrobkov (GPSR).

3. URČENÉ POUŽITIE



Multifunkčný rebrík je určený na ľahké krátkodobé práce v domácnosti.



Nie je určený:

- na prácu pod elektrickým napätím
- ako pracovná plošina, pokiaľ na to nie je výslovne zaistený
- na vonkajšie použitie
- na súčasné použitie viacerými osobami

4. BEZPEČNOSTNÉ POKYNY

⚠ Pred použitím si pozorne prečítajte tento návod.

	Nevykláňajte sa príliš do strán. Ťažisko (vaša spona na opasku) by malo zostať medzi bočnicami rebríka.
	Rebrík nesmie stáť na nerovnom povrchu.
	Rebrík nesmie byť umiestnený na suti, piesku, hline alebo inom nespevnenom materiáli.

	Zákaz používania rebríka na mokrom alebo masťnom povrchu.
	Nepoužívajte rebrík vonku za nepriaznivých poveternostných podmienok.
	Rebrík nie je určený ako most alebo rampa pre prechod na inú konštrukciu, pokiaľ k tomu nie je výslovne zaistený.
	Nesnažte sa rebrík „rozhoďať“ alebo na ňom skákať. Tiež to varuje pred bočným tlakom (napr. vŕtanie do steny veľkou silou), ktorý môže rebrík odtlačiť od steny.
	Pri štafliach (A-rebrík) sa nesmie stať na najvyšších stupňoch alebo plošine, pokiaľ na to nie sú určené (chýba opora pre kolenná).
	Udržujte bezpečnú vzdialenosť od neizolovaného elektrického vedenia pod prúdom.
	Extrémne nebezpečenstvo zásahu elektrickým prúdom.

- Maximálne zaťaženie je 150 kg (používateľ + náradie + materiál).
- Pred použitím vždy skontrolujte zaistovacie mechanizmy.
- Rebrík musí byť používaný iba plne vysunutý.
- Pri použití ako prístupový rebrík musí presahovať min. 1 m nad miesto výstupu.
- Odporúčaná uhol opretia: cca 75°.
- Nestojte na horných dvoch priečkach.
- Nepreťažujte rebrík bočným tlakom a nepoužívajte poškodený rebrík.
- Nepoužívajte pod vplyvom alkoholu či drog. Vždy používajte vhodnú obuv s protišmykovou podrážkou.
- Rebrík nesmie prísť do kontaktu s elektrickým vedením – kov vedie elektrický prúd.
- Odporúča sa, aby druhá osoba istila spodnú časť rebríka.
- Na bočnú prídavnú dosku je zakázané stúpať. Táto plocha je určená výhradne na odkladanie predmetov s maximálnou nosnosťou 25 kg.

5. KONTROLA PRED POUŽITÍM

Pred každým použitím skontrolujte:

- stav priečok
- funkciu aretačných čapov
- stabilitu nožnej lišty
- neporušenosť gumových pätičiek
- deformácie bočníc

Pri profesionálnom použití sa odporúča vykonávať odbornú kontrolu minimálne 1x ročne a viesť o nej záznam.

6. ZAIŠŤOVACÍ MECHANIZMUS

Pre uvoľnenie kĺbových pántov presuňte rukoväť do polohy „O“ (pozri obrázok) a sklopte príslušnú časť rebríka smerom dovnútra.

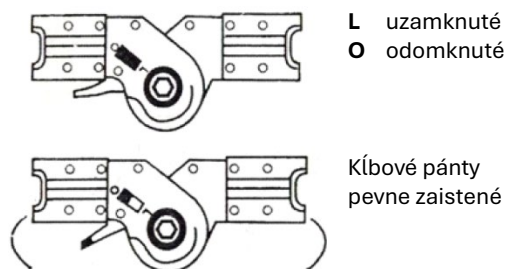

Aretácia:

Po rozložení rebríka sa kĺbové pánty automaticky uzamknú.

Kontrola bezpečnosti:

Pred každým použitím sa uistite, že sú všetky kĺbové pánty bezpečne zaistené. Každý pár kĺbových pántov musí byť vždy zaistený súčasne.

Bezpečnostné varovanie:

Je extrémne nebezpečné manipulovať s polohou rebríka, závesov alebo kĺbov, pokiaľ sa rebrík práve používa.

Údržba:

Kĺby udržiavajte čisté a bez cudzích nečistôt. Pri práci v prašnom či silne znečistenom prostredí odporúčame spoje zakryť.

⚠ POZOR

Otvorenie sekcie rebríka:

Umiestnite čierny poistný kolík do polohy „O“.

Poloha „L“ slúži na zaistenie kĺbu (záväsu).

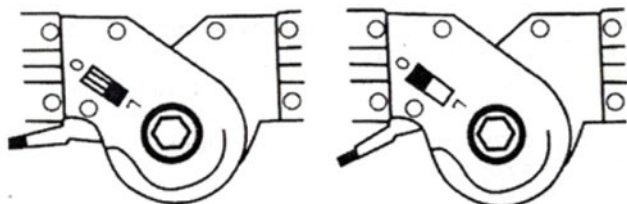

7. PRACOVNÉ PLOCHY

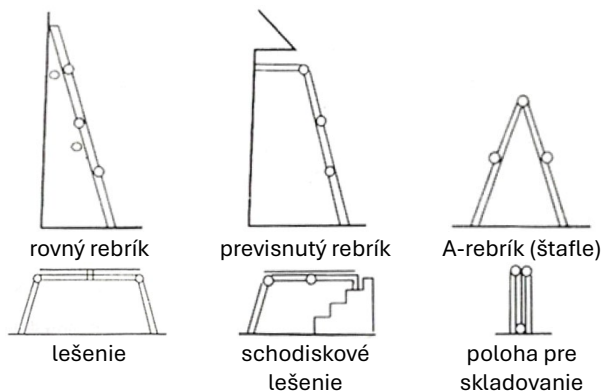

- Tento rebrík je možné používať iba v pozíciách uvedených vyššie.
- Po celú dobu používania rebríka dbajte na zvýšenú opatrosť a uistite sa, že sú všetky kĺby (záväsy) bezpečne zaistené.
- Plošinu je možné používať iba vtedy, keď je rebrík v jednej z horizontálnych polôh (lešenie alebo schodiskové lešenie).

8. MONTÁŽ

Pred prvým použitím namontujte stabilizačné lišty na oboja konce rebríka podľa nižšie uvedeného obrazového návodu.

Používanie rebríka bez týchto lišt je zakázané.

1. Vložte stabilizačnú lištu do drážok na oboch koncoch rebríka.
2. Prestrčte spojovacie skrutky pripravenými otvormi.
3. Spoj zaistite podložkou a poistnou maticou a všetko pevne dotiahnite.

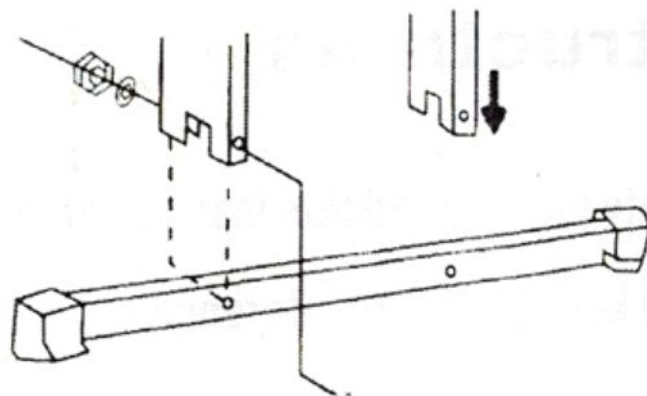

Inštalácia dosiek:

- Horná doska

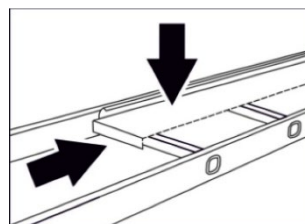

Obe nášlapné dosky vložte doprostred vodorovnej časti rebríka a prisuňte ich k sebe tak, aby sa ich ohnuté okraje opreli o bočné priečky.

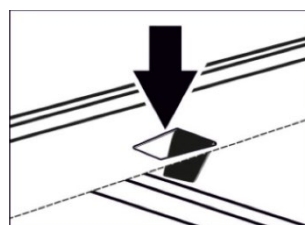

Každá doska má dva prierezy s plechovými jazýčkami. Tieto plechy ohnite prstami smerom nadol – tým zaistíte dosky proti bočnému posunu.

- Bočná doska

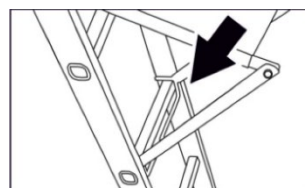

Spodný profil dosky zaprite o spodnú priečku.

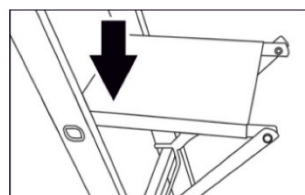

Hornú časť dosky v mieste kĺbu ohnite a bezpečne ju zaháknite za hornú priečku.

9. SKLADOVANIE A ÚDRŽBA

- Uchovávajte na suchom mieste.
- Chráňte pred nadmerným teplom a korozívnymi látkami.
- Udržiavajte čisté a suché.

- Pre zaistenie pohyblivosti kĺbové pánty pravidelne mažte a po použití ich očistite od prachu a iných nečistôt.
- Nepokúšajte sa rebrík opravovať svojpomocne. Opravy smie vykonávať iba autorizovaný servis. Uchovávajte na suchom mieste.

10. ŽIVOTNOSŤ

Životnosť výrobku závisí od spôsobu používania a údržby. Pri zistení deformácie, prasklín alebo nefunkčných zaistovacích mechanizmov musí byť rebrík vyradený z prevádzky.

11. LIKVIDÁCIA

Pokiaľ sa rozhodnete pre likvidáciu starého výrobku, či už preto, že ste si zakúpili nový alebo preto, že sa na starom výrobku vyskytla neopraviteľná závada, odneste ho na miesto na to určené (napr. zber druhotných surovín, zberný dvor apod.). Nelikvidujte odhodením do komunálneho odpadu. Obal uložte na určené miesto na ukladanie odpadu.

12. ZÁRUČNÉ PODMIENKY

Záručná doba je 24 mesiacov odo dňa predaja (predlžuje sa o dobu, počas ktorej je výrobok v oprave). Záruka sa vzťahuje na výrobok len za predpokladu, že výrobok je používaný v súlade s priloženým návodom na použitie.

Ak sa vyskytne závada výrobku v záručnej dobe, má kupujúci nárok na bezplatnú opravu v určených servisných strediskách za predpokladu, že sa jedná preukázateľne o výrobnú alebo materiálovú vadu výrobku.

Podmienkou pre uplatnenie nároku zo záruky je predloženie predajného dokladu, ktorý musí byť opatrený adresou a pečiatkou predajcu, podpisom predávajúceho a dátumom predaja.

Nároky na záruku zanikajú:

1. Ak nebola záruka uplatnená v záručnej dobe.
2. Pri neodborných zásahoch alebo opravách výrobku iným ako určeným servisným strediskom alebo v prípade, že bol výrobok užívateľom či inou osobou mechanicky či inak poškodený.

Záruka sa nevzťahuje na bežné prevádzkové opotrebenie, závady vzniknuté úmyselným poškodením, hrubou nedbalosťou pri používaní, alebo pokiaľ vykoná kupujúci na výrobku úpravy alebo zmeny. Výrobca nezodpovedá za škody spôsobené neodborným zaobchádzaním či údržbou mimo rámca príslušného návodu na použitie.

13. POZNÁMKY A DOPLŇUJÚCE INFORMÁCIE

Technické zmeny a chyby tlače sú vyhradené!
Aktuálny návod je na stiahnutie na www.pht.cz

Záručné aj mimo záručné opravy a servis tohto výrobku vykonáva dovozca:

PHT a.s., Na stráži 1410/11, 180 00 Praha 8, Česká republika
www.pht.cz, info@pht.cz

Adresa servisného strediska pre zasielanie reklamácií a záručných aj mimo záručných opráv:

PHT a.s., Průmyslová 217, 391 37 Chotoviny, Česká republika
reklamace@pht.cz, servis@pht.cz

Preklad pôvodného návodu na použitie.

ES PREHLÁSENIE O ZHODE

Výrobca:

PHT a.s., Na stráži 1410/11, 180 00 Praha 8 – Libeň
Česká republika

Označenie a názov výrobku:

ZM-365 (BF-353) MAGG Profi – Rebrík multifunkčný 4x3 s nášľapnou doskou

Pri posudzovaní zhody boli použité nasledujúce normy:

EN 131-1: 2015+A1: 2019

EN 131-2: 2010+A2: 2017

EN 131-3: 2018

EN 131-4: 2020

Posúdenie zhody bolo vykonané v spolupráci s:

Eport Compliance Laboratory Limited

Na základe certifikátu číslo:

EPTC-BF-S2008789

Posledné dvojčísle roku, v ktorom bolo zariadenie označené

CE:

20

Toto vyhlásenie o zhode sa vydáva na výhradnú zodpovednosť výrobcu a je podložené osvedčeniami, ktoré potvrdzujú, že výrobok spĺňa zákonné požiadavky uložené platnými právnymi normami, prípadne prevzatými národnými normami a predpismi týkajúcimi sa oblasti bezpečnosti práce.

Osoba poverená za kompletáciu technickej dokumentácie:

Ing. Roman Prokop, Na stráži 1410/11, 180 00 Praha – 8 Libeň.

V prípade akejkoľvek nami neodsúhlasenej zmeny výrobku

stráca toto vyhlásenie platnosť.

Dátum a miesto vydania:

V Českých Budějovicích dne 09.09.2025

Ing. Roman Prokop
predseda predstavenstva

EN – Instructions for Use

Multi-purpose ladder 4x3 with platform plate

⚠ Please read these instructions carefully before first use and familiarise yourself with the functions of the device. Pay attention to the safety instructions and potential risks associated with operation. Keep these instructions for future reference.

1. PRODUCT IDENTIFICATION

Model: ZM-365
 Type: Folding leaning ladder / A-frame ladder / Platform
 Maximum length: 3.6 m
 Minimum length (folded): 1.0 m
 Work platform height: 1.0 m
 Work platform width: 300 mm
 Work platform length: 1.4 m
 Number of rungs: 12
 Base width: 620 mm
 Weight: 11 kg
 Material: Aluminum alloy
 Maximum load: 150 kg
 Intended for: 1 person
 Serial number / Batch: Indicated on the product.

2. COMPLIANCE WITH STANDARDS

The product is manufactured in accordance with the following standards:

- EN 131-1: 2015+A1: 2019; EN 131-2: 2010+A2: 2017
- EN 131-3: 2018; EN 131-4: 2020

The product meets the requirements of Regulation (EU) 2023/988 on general product safety (GPSR).

3. INTENDED USE



This multi-purpose ladder is designed for light, short-term household tasks.







Not intended for:

- Working under electrical voltage (live-line work)
- The ladder must not be used as a work platform unless explicitly secured for this purpose.
- Horizontal use
- Simultaneous use by multiple persons

4. SAFETY INSTRUCTIONS

⚠ Read these instructions carefully before use.

	Do not overreach. Your center of gravity (belt buckle) should remain between the ladder stiles.
	Do not use the ladder on uneven surfaces.
	The ladder must not be placed on debris, sand, soil, or other uncompacted material.

	Do not use the ladder on wet or greasy surfaces.
	Do not use the ladder outdoors in adverse weather conditions.
	The ladder is not intended for use as a bridge or ramp to cross to another structure, unless explicitly designed for such purpose.
	Do not attempt to "bounce" or jump on the ladder. Avoid lateral pressure (e.g., high-force drilling into a wall) that could push the ladder away from the surface.
	On stepladders (A-frame), do not stand on the top steps or platform unless they are designed for it (lack of knee support).
	Maintain a safe distance from uninsulated live electrical equipment.
	Extreme danger: Risk of electric shock.

- Maximum load 150 kg (user + tools + material).
- Always check the locking mechanisms before use.
- The ladder must only be used fully extended.
- When used as an access ladder, it must extend at least 1 m above the exit point.
- Recommended leaning angle: approx. 75°.
- Do not stand on the top two rungs.
- Do not overload the ladder with lateral pressure.
- Do not use a damaged ladder.
- Do not use under the influence of alcohol or drugs.
- Always wear suitable footwear with non-slip soles.
- The ladder must not come into contact with electrical wiring – metal conducts electricity.
- It is recommended that a second person secures the bottom of the ladder.
- Standing on the side accessory plate is prohibited. This surface is intended exclusively for placing objects with a maximum load capacity of 25 kg.

5. CHECK BEFORE USE

Before each use, check:

- Condition of the rungs
- Function of the locking pins
- Stability of the foot bar
- Integrity of the rubber feet
- Any deformation of the stiles

For professional use, it is recommended to carry out a professional inspection at least once a year and keep a record of it.

6. LOCKING MECHANISM

Unlocking:

To release the hinge joints, move the handle to the "O" position (see image) and fold the relevant section of the ladder inwards.

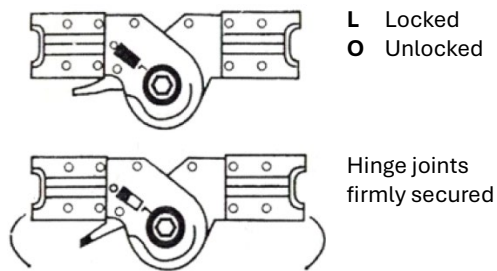

Locking (Engagement):

After unfolding the ladder, the hinge joints will lock automatically.

Safety Check:

Before each use, ensure that all hinge joints are securely locked. Each pair of hinge joints must always be locked simultaneously.

Safety Warning:

It is extremely dangerous to manipulate the position of the ladder, hinges, or joints while the ladder is in use.

Maintenance:

Keep the joints clean and free of foreign debris. When working in dusty or heavily soiled environments, we recommend covering the joints.

⚠ ATTENTION

Opening a ladder section:

Place the black locking pin in the "O" position. The "L" position is used to secure the joint (hinge).

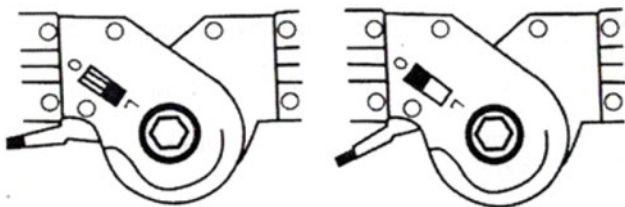

7. WORKING POSITIONS

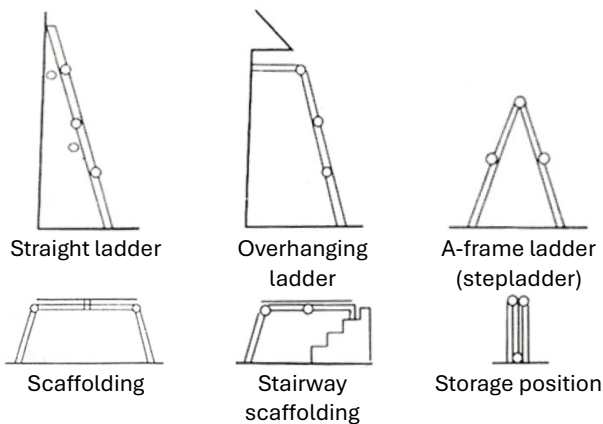

- This ladder may only be used in the positions listed above.
- Exercise increased caution throughout the use of the ladder and ensure that all joints (hinges) are securely locked.

- The platform may only be used when the ladder is in one of the horizontal positions (scaffolding or stairway scaffolding).

8. INSTALLATION

Before first use, install the stabilizer bars on both ends of the ladder according to the visual instructions below.

Using the ladder without these bars is prohibited.

1. Insert the stabilizer bar into the slots on both ends of the ladder.
2. Push the connecting bolts through the prepared holes.
3. Secure the joint with a washer and a locking nut, and tighten everything firmly.

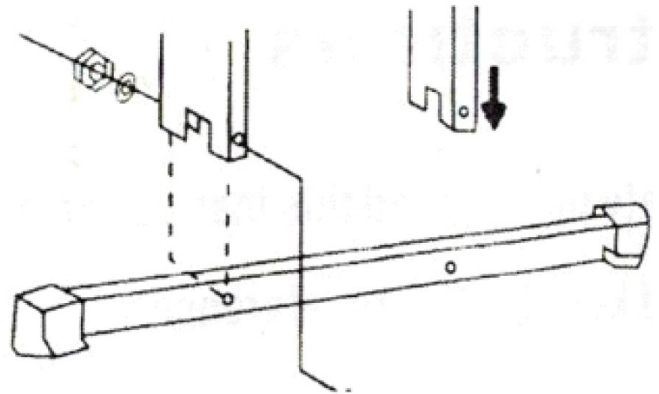

Installation of Plates:

- Top Plate

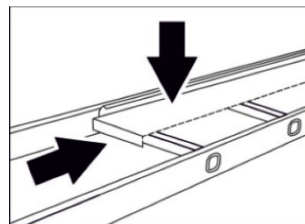

Place both platform plates in the middle of the horizontal section of the ladder and slide them together so that their bent edges rest against the side rungs.

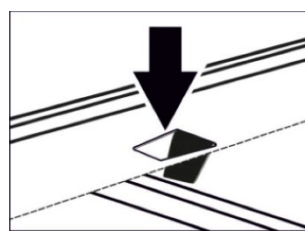

Each plate has two cut-outs with metal tabs. Bend these tabs downwards with your fingers – this secures the plates against lateral movement.

- Side Plate

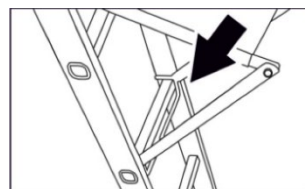

Brace the bottom profile of the plate against the lower rung.

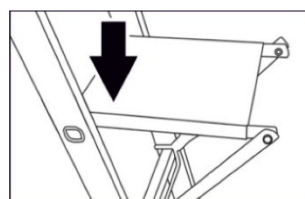

Bend the upper part of the plate at the joint area and hook it securely over the upper rung

9. STORAGE AND MAINTENANCE

- Store in a dry place.
- Protect from excessive heat and corrosive substances.
- Keep clean and dry.
- To ensure smooth operation, lubricate the hinge joints regularly and clean them of dust and other debris after use.
- Do not attempt to repair the ladder yourself. Repairs must only be carried out by an authorized service center.

10. SERVICE LIFE

The product's service life depends on its use and maintenance. If deformation, cracks, or non-functional locking mechanisms are found, the ladder must be taken out of service.

11. DISPOSAL

If you decide to dispose of the product, take it to a designated collection point (e.g., secondary raw materials collection, waste collection center). Do not dispose of it with municipal waste. Dispose of the packaging at a designated waste site.

12. WARRANTY CONDITIONS

The warranty period is 24 months from the date of sale (extended by the time the product is under repair). The warranty only applies if the product is used in accordance with the attached instructions.

If a defect occurs during the warranty period, the buyer is entitled to free repair at designated service centers, provided it is demonstrably a manufacturing or material defect.

A condition for claiming the warranty is the presentation of the sales receipt, which must include the seller's address and stamp, signature, and date of sale.

Warranty claims expire if:

1. The claim was not made during the warranty period.
2. Unauthorized interventions or repairs were made by a center other than the designated service center, or if the product was mechanically or otherwise damaged by the user or another person.

The warranty does not cover normal wear and tear, defects caused by intentional damage, gross negligence, or if the buyer makes modifications to the product.

The manufacturer is not liable for damages caused by improper handling or maintenance outside the scope of the instructions for use.

13. NOTES AND ADDITIONAL INFORMATION

Technical changes and printing errors reserved!

The current version of the manual is available for download at www.pht.cz

Warranty and post-warranty repairs and service are provided by the importer:

PHT a.s., Na stráži 1410/11, 180 00 Prague 8, Czech Republic
www.pht.cz, info@pht.cz

Service center address for claims and repairs:

PHT a.s., Průmyslová 217, 391 37 Chotoviny, Czech Republic
reklamace@pht.cz, servis@pht.cz

Translation of the original instructions for use.

EC DECLARATION OF CONFORMITY

Manufacturer:

PHT a.s., Na stráži 1410/11, 180 00 Praha 8 - Libeň,
Czech Republic

Product Designation and Name:

ZM-365 (BF-353) MAGG Profi – Multi-purpose ladder 4x3
with platform plate

The following standards were used for the conformity assessment:

EN 131-1: 2015+A1: 2019

EN 131-2: 2010+A2: 2017

EN 131-3: 2018

EN 131-4: 2020

The conformity assessment was carried out in cooperation with:

Eport Compliance Laboratory Limited

Based on Certificate No.:

EPTC-BF-S2008789

Last two digits of the year in which the CE marking was affixed:

20

This declaration of conformity is issued under the sole responsibility of the manufacturer and is supported by certificates confirming that the product meets the legal requirements imposed by applicable legal standards, or adopted national standards and regulations regarding occupational safety.

Person authorized to compile the technical documentation:

Ing. Roman Prokop, Na stráži 1410/11, 180 00 Praha 8 – Libeň.

In the event of any modification to the product not approved by us, this declaration shall lose its validity.

Date and place of issue:

České Budějovice, 09.09.2025

Ing. Roman Prokop
Chairman of the Board

PHT a.s.
Na stráži 1410/11
180 00 Praha 8 - Libeň
D.Č. 252201172

DE – Bedienungsanleitung

Multifunktionsleiter 4 × 3 mit Plattform

⚠ Vor dem ersten Gebrauch lesen Sie bitte diese Anleitung sorgfältig durch und machen Sie sich mit den Funktionen des Geräts vertraut. Beachten Sie die Sicherheitshinweise und möglichen Risiken im Zusammenhang mit dem Betrieb. Bewahren Sie die Anleitung für den zukünftigen Bedarf auf.

1. PRODUKTIDENTIFIKATION

Modell: ZM-365
 Typ: Klappbare Anlegeleiter / Stehleiter / Arbeitsplattform
 Maximale Länge: 3,6 m
 Minimale Länge (zusammengeklappt): 1,0 m
 Arbeitsbühnenhöhe: 1,0 m
 Breite der Arbeitsplattform: 300 mm
 Länge der Arbeitsplattform: 1,4 m
 Anzahl der Sprossen: 12
 Basisbreite: 620 mm
 Gewicht: 11 kg
 Material: Aluminiumlegierung
 Maximale Belastbarkeit: 150 kg
 Bestimmt für: 1 Person

Seriennummer / Charge: Auf dem Produkt angegeben.

2. NORMENKONFORMITÄT

Das Produkt wurde in Übereinstimmung mit den folgenden Normen hergestellt:

- EN 131-1: 2015+A1: 2019; EN 131-2: 2010+A2: 2017
- EN 131-3: 2018; EN 131-4: 2020

Das Produkt erfüllt die Anforderungen der Verordnung (EU) 2023/988 über die allgemeine Produktsicherheit (GPSR).



3. BESTIMMUNGSGEMÄSSE VERWENDUNG







Die Mehrzweckleiter ist für leichte, kurzzeitige Arbeiten im Haushalt konzipiert.

Nicht geeignet für:

- Arbeiten unter elektrischer Spannung.
- Die Verwendung als Arbeitsplattform ist nur zulässig, wenn die Leiter ausdrücklich dafür gesichert ist. Horizontalen Einsatz.
- Gleichzeitige Nutzung durch mehrere Personen.

4. SICHERHEITSHINWEISE

	Lehnen Sie sich nicht zu weit zur Seite. Der Schwerpunkt (Ihre Gürtelschnalle) sollte zwischen den Holmen der Leiter bleiben.
	Die Leiter darf nicht auf unebenem Untergrund stehen.
	Die Leiter darf nicht auf Schutt, Sand, Erde oder anderem unbefestigtem Material aufgestellt werden.

	Verbot der Benutzung der Leiter auf nassen oder fettigen Oberflächen.
	Verwenden Sie die Leiter im Freien nicht bei ungünstigen Wetterbedingungen.
	Die Leiter ist nicht als Brücke oder Rampe für den Übergang zu einer anderen Konstruktion bestimmt, sofern sie nicht ausdrücklich dafür vorgesehen ist.
	Versuchen Sie nicht, die Leiter zum Wippen zu bringen oder darauf zu springen. Vermeiden Sie seitlichen Druck (z. B. Bohren in die Wand mit großer Kraft), der die Leiter von der Wand wegschieben könnte.
	Bei Stehleitern (A-Leiter) darf man nicht auf den obersten Stufen oder der Plattform stehen, wenn diese nicht dafür ausgelegt sind (fehlende Knieunterstützung).
	Halten Sie einen Sicherheitsabstand zu nicht isolierten, unter Spannung stehenden elektrischen Leitungen ein.
	Extreme Gefahr durch Stromschlag.

- Maximale Belastung 150 kg (Benutzer + Werkzeug + Material).
- Vor Gebrauch immer die Verriegelungsmechanismen überprüfen.
- Die Leiter darf nur vollständig ausgefahren verwendet werden.
- Bei Verwendung als Anstelleiter muss sie mindestens 1 m über den Ausstiegspunkt hinausragen.
- Empfohlener Anstellwinkel: ca. 75°.
- Stehen Sie nicht auf den obersten zwei Sprossen.
- Überlasten Sie die Leiter nicht durch seitlichen Druck.
- Verwenden Sie keine beschädigte Leiter.
- Nicht unter Einfluss von Alkohol oder Drogen benutzen.
- Immer geeignetes Schuhwerk mit rutschfester Sohle tragen.
- Die Leiter darf nicht mit elektrischen Leitungen in Kontakt kommen – Metall leitet Strom.
- Es wird empfohlen, dass eine zweite Person den unteren Teil der Leiter sichert.
- Das Betreten der seitlichen Zusatzplatte ist verboten. Diese Fläche ist ausschließlich zum Abstellen von Gegenständen mit einer maximalen Tragkraft von 25 kg bestimmt.

5. KONTROLLE VOR DEM GEBRAUCH

Überprüfen Sie vor jedem Gebrauch:

1. Zustand der Sprossen.
2. Funktion der Arretierbolzen.
3. Stabilität der Fußleiste (Stabilisator).
4. Unversehrtheit der Gummifüße.
5. Verformungen der Holme.

Bei gewerblicher Nutzung wird empfohlen, mindestens einmal jährlich eine Fachprüfung durchzuführen und darüber Aufzeichnungen zu führen.

6. VERRIEGELUNGSMECHANISMUS

Entriegeln:

Um die Gelenkscharniere zu lösen, bringen Sie den Griff in die Position „O“ (siehe Abbildung) und klappen Sie den entsprechenden Teil der Leiter nach innen.

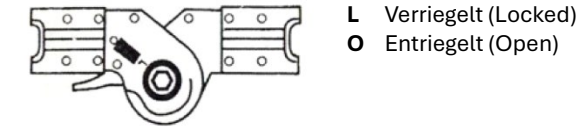

L Verriegelt (Locked)
O Entriegelt (Open)

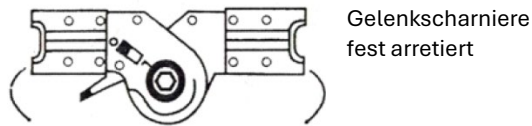

Gelenkscharniere
fest arretiert

Arretierung:

Nach dem Auseinanderklappen der Leiter verriegeln sich die Gelenkscharniere automatisch.

Sicherheitskontrolle:

Vergewissern Sie sich vor jedem Gebrauch, dass alle Gelenkscharniere sicher verriegelt sind. Jedes Paar Gelenkscharniere muss immer gleichzeitig arretiert sein.

Sicherheitshinweis:

Es ist extrem gefährlich, die Position der Leiter, der Aufhängungen oder der Gelenke zu verändern, während die Leiter in Gebrauch ist.

Wartung:

Halten Sie die Gelenke sauber und frei von Fremdkörpern. Bei Arbeiten in staubiger oder stark verschmutzter Umgebung empfehlen wir, die Verbindungen abzudecken.

⚠ ACHTUNG

Öffnen eines Leiterabschnitts:

Bringen Sie den schwarzen Sicherungsstift in die Position „O“. Die Position „L“ dient zur Sicherung des Gelenks (Scharniers).

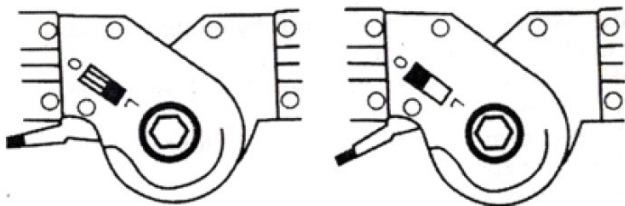

7. ARBEITSPOSITIONEN

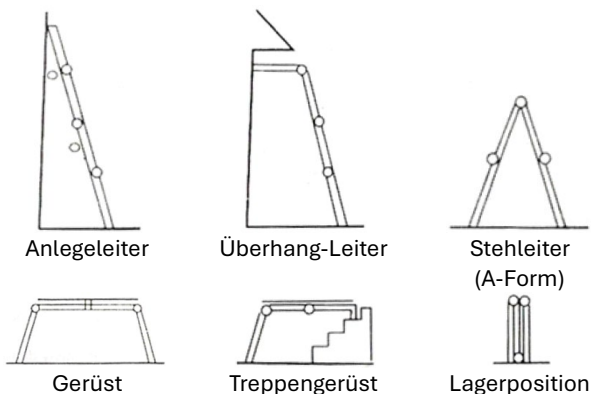

- Diese Leiter darf nur in den oben genannten Positionen verwendet werden.
- Lassen Sie während der gesamten Nutzung der Leiter erhöhte Vorsicht walten und stellen Sie sicher, dass alle Gelenke (Scharniere) sicher verriegelt sind.
- Die Plattform darf nur verwendet werden, wenn sich die Leiter in einer der horizontalen Positionen befindet (Gerüst oder Treppengerüst).

8. MONTAGE

Montieren Sie vor dem ersten Gebrauch die Stabilisierungstraversen an beiden Enden der Leiter gemäß der untenstehenden Bildanleitung.

Die Benutzung der Leiter ohne diese Traversen ist verboten.

1. Setzen Sie die Stabilisierungstraverse in die Aussparungen an beiden Enden der Leiter ein.
2. Stecken Sie die Verbindungsschrauben durch die vorbereiteten Löcher.
3. Sichern Sie die Verbindung mit einer Unterlegscheibe und einer Sicherungsmutter und ziehen Sie alles fest an.

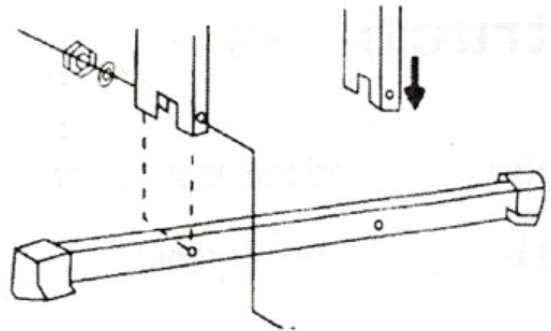

Installation der Platten:

- Obere Platte

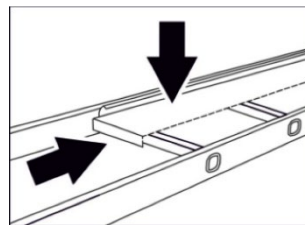

Legen Sie beide Trittplatten in die Mitte des horizontalen Teils der Leiter und schieben Sie diese so zusammen, dass die gebogenen Kanten an den seitlichen Sprossen anliegen.

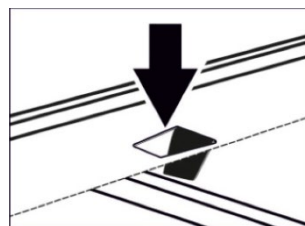

Jede Platte hat zwei Ausschnitte mit Metalllaschen. Biegen Sie diese Laschen mit den Fingern nach unten – dadurch werden die Platten gegen seitliches Verrutschen gesichert.

- Seitenplatte

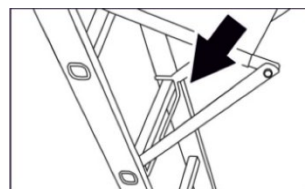

Stützen Sie das untere Profil der Platte gegen die untere Sprosse ab.

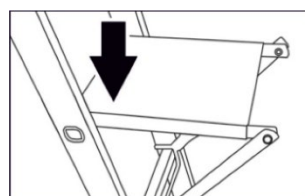

Biegen Sie den oberen Teil der Platte im Bereich des Gelenks um und haken Sie ihn sicher an der oberen Sprosse ein.

9. LAGERUNG UND WARTUNG

- An einem trockenen Ort lagern.
- Vor übermäßiger Hitze und korrosiven Substanzen schützen.
- Sauber und trocken halten.
- Um die Beweglichkeit zu gewährleisten, schmieren Sie die Gelenkscharniere regelmäßig und reinigen Sie diese nach Gebrauch von Staub und anderem Schmutz.
- Versuchen Sie nicht, die Leiter selbst zu reparieren. Reparaturen dürfen nur von einem autorisierten Servicecenter durchgeführt werden.

10. LEBENSDAUER

Die Lebensdauer hängt von der Art der Nutzung und Wartung ab. Bei Feststellung von Verformungen, Rissen oder defekten Verriegelungsmechanismen muss die Leiter ausgemustert werden.

11. ENTSORGUNG

Wenn Sie sich entscheiden, das alte Produkt zu entsorgen – sei es, weil Sie ein neues erworben haben oder weil am alten Produkt ein irreparabler Defekt aufgetreten ist – bringen Sie es zu einer dafür vorgesehenen Stelle (z. B. Wertstoffhof, Sammelstelle für Sekundärrohstoffe usw.). Entsorgen Sie das Produkt nicht über den Hausmüll. Geben Sie die Verpackung an den dafür vorgesehenen Abfallsammelstellen ab.

12. GARANTIEBEDINGUNGEN

Die Garantiezeit beträgt 24 Monate ab Verkaufsdatum (sie verlängert sich um den Zeitraum, in dem sich das Produkt in Reparatur befindet). Die Garantie erstreckt sich nur unter der Voraussetzung auf das Produkt, dass dieses in Übereinstimmung mit der beiliegenden Bedienungsanleitung verwendet wird.

Tritt während der Garantiezeit ein Mangel am Produkt auf, hat der Käufer Anspruch auf eine kostenlose Reparatur in den dafür vorgesehenen Servicezentren, sofern es sich nachweislich um einen Herstellungs- oder Materialfehler des Produkts handelt. Voraussetzung für die Inanspruchnahme der Garantie ist die Vorlage des Kaufbelegs, der mit der Adresse und dem Stempel des Händlers, der Unterschrift des Verkäufers sowie dem Verkaufsdatum versehen sein muss.

Garantieansprüche erlöschen:

- 1- Wenn die Garantie nicht innerhalb der Garantiezeit geltend gemacht wurde.
- 2- Bei unsachgemäßen Eingriffen oder Reparaturen am Produkt durch andere als die dafür vorgesehenen Servicezentren oder falls das Produkt durch den Benutzer oder eine andere Person mechanisch oder anderweitig beschädigt wurde.

Die Garantie erstreckt sich nicht auf normalen betriebsbedingten Verschleiß, Mängel durch vorsätzliche Beschädigung, grobe Fahrlässigkeit bei der Benutzung oder falls der Käufer Modifikationen oder Änderungen am Produkt vornimmt.

Der Hersteller haftet nicht für Schäden, die durch unsachgemäße Handhabung oder Wartung außerhalb des Rahmens der entsprechenden Bedienungsanleitung verursacht wurden.

13. ANMERKUNGEN UND ERGÄNZENDE INFORMATIONEN

Technische Änderungen und Druckfehler vorbehalten!
Die aktuelle Anleitung steht unter www.pht.cz zum Download bereit.

Garantie- und Nachgarantiereparaturen sowie der Service für dieses Produkt werden vom Importeur durchgeführt:

PHT a.s., Na stráži 1410/11, 180 00 Prague 8, Czech Republic
www.pht.cz, info@pht.cz

Adresse des Servicezentrums für die Einsendung von Reklamationen sowie Garantie- und Nachgarantiereparaturen:

PHT a.s., Průmyslová 217, 391 37 Chotoviny, Czech Republic
Republik; reklamace@pht.cz, servis@pht.cz

Übersetzung der Originalbetriebsanleitung.

EG-KONFORMITÄTSERKLÄRUNG

Hersteller:

PHT a.s., Na stráži 1410/11, 180 00 Praha 8 - Libeň,
Tschechische Republik

Bezeichnung und Name des Produkts:

ZM-365 (BF-353) MAGG Profi – Multifunktionsleiter 4 × 3
mit Plattform

Für die Konformitätsbewertung wurden folgende Normen herangezogen:

EN 131-1: 2015+A1: 2019

EN 131-2: 2010+A2: 2017

EN 131-3: 2018

EN 131-4: 2020

Die Konformitätsbewertung erfolgte in Zusammenarbeit mit:

Eport Compliance Laboratory Limited

Basierend auf Zertifikatsnummer:

EPTC-BF-S2008789

Die letzten beiden Ziffern des Jahres, in dem die CE-Kennzeichnung angebracht wurde:

20

Diese Konformitätserklärung wird unter der alleinigen Verantwortung des Herstellers ausgestellt und stützt sich auf Bescheinigungen, die bestätigen, dass das Produkt die gesetzlichen Anforderungen der geltenden Rechtsnormen bzw. übernommenen nationalen Normen und Vorschriften zur Arbeitssicherheit erfüllt.

Bevollmächtigte Person für die Zusammenstellung der technischen Unterlagen:

Ing. Roman Prokop, Na stráži 1410/11, 180 00 Praha 8 – Libeň.

Im Falle einer nicht mit uns abgestimmten Änderung des Produkts verliert diese Erklärung ihre Gültigkeit.

Datum und Ort der Ausstellung:

In České Budějovice am 09.09.2025

Ing. Roman Prokop
Vorstandsvorsitzender

PHT a.s.
Na stráži 1410/11
180 00 Praha 8 - Libeň
IČO 25222117 (2)

HU – Használati útmutató

Multifunkciós létra 4x3 járólappal

⚠ Az első használat előtt kérjük, figyelmesen olvassa el ezt az útmutatót, és ismerkedjen meg az eszköz funkcióival. Fordítson különös figyelmet a biztonsági utasításokra és az üzemeltetéssel járó kockázatokra. Őrizze meg az útmutatót a későbbi használatra.

1. TERMÉKAZONOSÍTÁS

Modell: ZM-365
 Típus: Összecsukható támasztólétra / állólétra / munkapad
 Maximális hossz: 3,6 m
 Minimális hossz (összecsukott állapot): 1,0 m
 Munkapad magassága: 1,0 m
 Munkapad szélessége: 300 mm
 Munkapad hossza: 1,4 m
 Fokok száma: 12
 Talpszélesség: 620 mm
 Súly: 11 kg
 Anyag: Alumínium ötvözet
 Maximális teherbírás: 150 kg
 Rendeltetés: 1 személy részére

Gyártási szám / tétel: a terméken feltüntetve.

2. SZABVÁNYOKNAK VALÓ MEGFELELŐSÉG

A termék a következő szabványoknak megfelelően készült:

- EN 131-1: 2015+A1: 2019; EN 131-2: 2010+A2: 2017
- EN 131-3: 2018; EN 131-4: 2020

A termék megfelel az általános termékbiztonságról szóló (EU) 2023/988 rendelet (GPSR) követelményeinek.

3. RENDELTETÉSSZERŰ HASZNÁLAT



A multifunkciós létra könnyű, rövid ideig tartó háztartási munkákhoz készült.

Nem használható:

- feszültség alatti munkavégzéshez
- munkapadként csak akkor használható, ha erre a célra kifejezetten rögzítve van
- vízszintes helyzetben
- egyszerre több személy általi használatra

4. BIZTONSÁGI UTASÍTÁSOK

⚠ Használat előtt figyelmesen olvassa el ezt a kézikönyvet.

	Ne hajoljon ki túlságosan oldalra. A súlypontnak (az övcsatnak) a létra oldalszárai között kell maradnia.
	A létrát tilos egyenetlen felületen felállítani.
	A létrát tilos törmelékre, homokra, földre vagy más nem rögzített anyagra helyezni.

	Tilos a létrát nedves vagy zsíros felületen használni.
	Ne használja a létrát kültéren kedvezőtlen időjárási körülmények között.
	A létra nem használható hídként vagy rámpaként más szerkezetre való átjutáshoz, hacsak erre kifejezetten nincs kialakítva.
	Ne próbálja a létrát „behintáztatni” vagy ugrálni rajta. Kerülje az oldalsó nyomást (pl. nagy erővel történő fúrás a falba), amely ellökheti a létrát a faltól.
	Kétágú létra (A-létra) esetén tilos a legfelső fokokon vagy a platformon állni, ha azok nem erre szolgálnak (hiányzik a térdtámasz).
	Tartson biztonságos távolságot a nem szigetelt, feszültség alatt álló elektromos vezetékektől.
	Rendkívüli áramütésveszély.

- Maximális terhelés 150 kg (felhasználó + szerszámok + anyag).
- Használat előtt mindig ellenőrizze a rögzítőmechanizmusokat.
- A létrát csak teljesen kihúzott állapotban szabad használni.
- Hozzáférsi létraként történő használat esetén legalább 1 méterrel túl kell nyúlnia a kilépési ponton.
- Ajánlott támasztási szög: kb. 75°.
- Ne álljon a felső két fokra.
- Ne terhelje túl a létrát oldalsó nyomással.
- Ne használjon sérült létrát.
- Ne használja alkohol vagy kábítószer befolyása alatt.
- Mindig viseljen megfelelő, csúszásmentes talpú lábbelit.
- A létra nem érintkezhet elektromos vezetékkel – a fém vezet az áramot.
- Javasolt, hogy egy második személy biztosítsa a létra alját.
- Az oldalsó kiegészítő tálcára rálépni tilos! Ez a felület kizárólag tárgyak tárolására szolgál, maximális teherbírása 25 kg.

5. HASZNÁLAT ELŐTTI ELLENŐRZÉS

Minden használat előtt ellenőrizze:

- a fokok állapotát
- a rögzítőcsapok működését
- a stabilizátor talp stabilitását
- a gumipapucskok épségét
- az oldalszárak esetleges deformációját

Professzionális használat esetén javasolt évente legalább egyszer szakmai felülvizsgálatot végezni és arról jegyzőkönyvet vezetni.

6. RÖGZÍTŐMECHANIZMUS

Kireteszelés:

A csuklópántok kioldásához állítsa a kart az „O” állásba (lásd az ábrát), és hajtsa a létra érintett részét befelé.

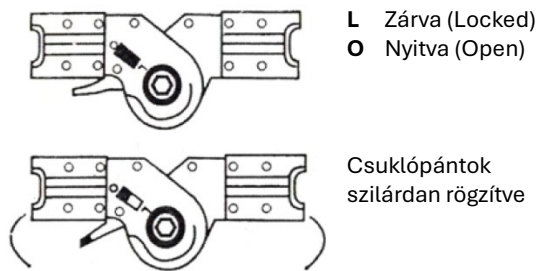

Rögzítés:

A létra szétnyitása után a csuklópántok automatikusan rögzülnek.

Biztonsági ellenőrzés:

Minden használat előtt győződjön meg arról, hogy minden csuklópánt biztonságosan rögzítve van. Minden csuklópánt-párt mindig egyszerre kell rögzíteni.

Biztonsági figyelmeztetés:

Rendkívül veszélyes a létra, a pántok vagy a csuklók helyzetének módosítása, miközben a létrát éppen használják.

Karbantartás:

Tartsa a csuklókat tisztán, idegen szennyeződésektől mentesen. Poros vagy erősen szennyezett környezetben végzett munka esetén javasoljuk a csatlakozások letakarását.

⚠ FIGYELEM

Létraszakasz nyitása:

Állítsa a fekete biztosítócsapot az „O” állásba. Az „L” állás a csukló (pánt) rögzítésére szolgál.

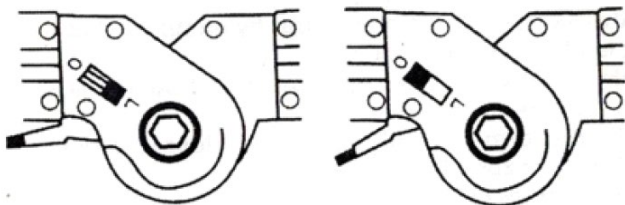

7. MUNKAPOZÍCIÓK

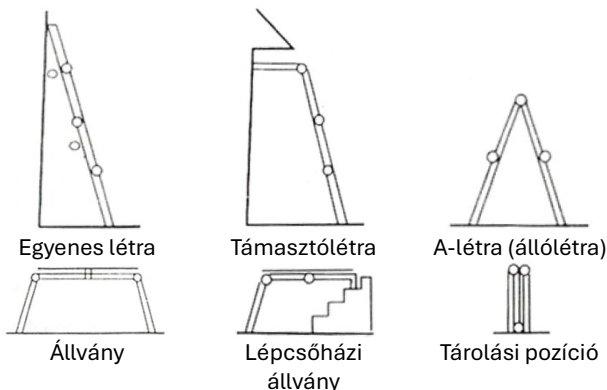

- Ez a létra kizárólag a fent felsorolt pozíciókban használható.
- A létra használata során végig fokozott óvatossággal járjon el, és győződjön meg arról, hogy minden csukló (pánt) biztonságosan rögzítve van.
- A munkapadot csak akkor szabad használni, ha a létra vízszintes helyzetben van (állvány vagy lépcsőházi állvány).

8. A STABILIZÁTOR TALP FELSZERELÉSE

Az első használat előtt szerelje fel a stabilizáló talpakat a létra mindkét végére az alábbi képi útmutató szerint.

A létra használata ezen talpak nélkül tilos!

- Helyezze a stabilizáló talpat a létra mindkét végén található hornyokba.
- Dugja át az összekötő csavarokat az előkészített furatokon.
- Rögzítse a kötést alátéttel és biztosítóanyával, majd húzzon meg mindent szorosan.

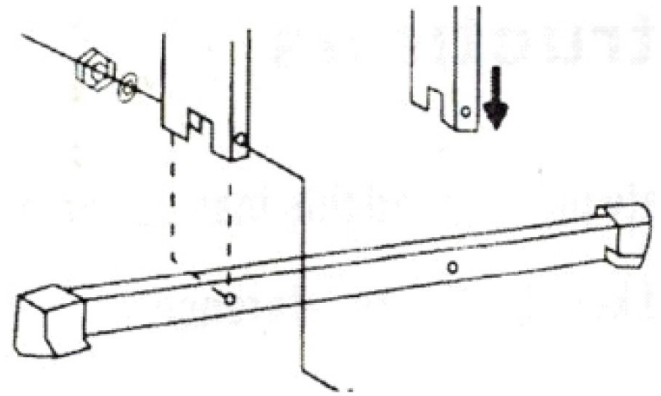

A járólapok felszerelése:

- Felső járólap

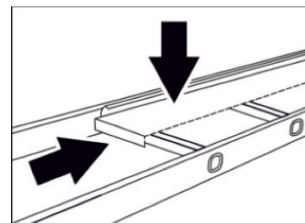

Helyezze mindkét járólapot a létra vízszintes részének közepére, és tolja őket egymáshoz úgy, hogy a hajlított széleik felfeküdjenek az oldalsó fokra.

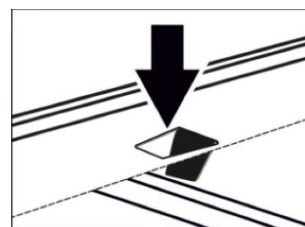

Minden lapon két kivágás található fémnyelvekkel. Ezeket a nyelveket az ujjával hajlítsa lefelé – ezzel rögzíti a lapokat az oldalirányú elmozdulás ellen.

- Oldalsó tálca

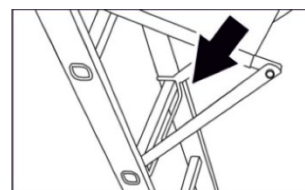

A tálca alsó profilját támassza az alsó foknak.

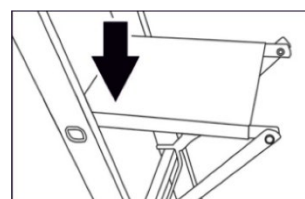

A tálca felső részét a csuklónál hajlítsa meg, és biztonságosan akassza be a felső fokra.

9. TÁROLÁS ÉS KARBANTARTÁS

- Száraz helyen tárolandó.
- Óvja a túlzott hőtől és a maró anyagoktól.
- Tartsa tisztán és szárazon.

- A mozgathatóság biztosítása érdekében rendszeresen kenje meg a csuklópántokat, használat után pedig tisztítsa meg őket a portól és egyéb szennyeződésektől.
- Ne kísérelje meg a létra saját kezű javítását. Javítást csak hivatalos szerviz végezhet.

10. ÉLETTARTAM

A termék élettartama a használat módjától és a karbantartástól függ. Deformáció, repedés vagy nem működő rögzítőmechanizmus észlelése esetén a létrát ki kell vonni a használatból.

11. HULLADÉKKEZELÉS

Ha a termék selejtezése mellett dönt – akár azért, mert újat vásárolt, akár azért, mert a régi terméken javíthatatlan hiba lépett fel –, vigye azt egy kijelölt gyűjtőhelyre (pl. másodlagos nyersanyaggyűjtő, hulladékudvar stb.). Ne dobja a kommunális hulladékba. A csomagolást a kijelölt hulladékgyűjtő helyre tegye.

12. JÓTÁLLÁSI FELTÉTELEK

A jótállási idő az eladás napjától számított 24 hónap (meghosszabbodik azzal az idővel, amíg a termék javítás alatt áll). A jótállás csak akkor érvényes a termékre, ha azt a mellékelt használati útmutatónak megfelelően használják.

Amennyiben a jótállási idő alatt a termék meghibásodik, a vevő jogosult az ingyenes javításra a kijelölt szervizközpontokban, feltéve, hogy bizonyíthatóan gyártási vagy anyaghibáról van szó. A jótállási igény érvényesítésének feltétele a vásárlási bizonylat bemutatása, amelyen szerepelnie kell az eladó címének és bélyegzőjének, az eladó aláírásának és az eladás dátumának.

A jótállási igény megszűnik:

- 1- Ha a jótállást nem érvényesítették a jótállási időn belül.
- 2- Szakszerűtlen beavatkozás vagy nem kijelölt szerviz által végzett javítás esetén, illetve ha a terméket a felhasználó vagy más személy mechanikailag vagy egyéb módon megrongálta.

A jótállás nem vonatkozik a normál üzemi kopásra, a szándékos rongálásból, a használat során tanúsított súlyos gondatlanságból eredő hibákra, vagy ha a vevő módosításokat vagy változtatásokat hajt végre a terméken.

A gyártó nem vállal felelősséget a szakszerűtlen kezelésből vagy a vonatkozó használati útmutató keretein kívül eső karbantartásból eredő károkért.

13. MEGJEGYZÉSEK ÉS KIEGÉSZÍTŐ INFORMÁCIÓK

A műszaki változtatások és a nyomdai hibák joga fenntartva!
Az aktuális útmutató letölthető a www.pht.cz oldalról.

A termék jótállási és jótálláson túli javításait és szervizelését az importőr végzi:

PHT a.s., Na stráži 1410/11, 180 00 Prague 8, Czech Republic
www.pht.cz, info@pht.cz

A szervizközpont címe a reklamációk, valamint a jótállási és jótálláson túli javítások küldéséhez:

PHT a.s., Průmyslová 217, 391 37 Chotoviny, Czech Republic
reklamace@pht.cz, servis@pht.cz

Az eredeti felhasználói kézikönyv fordítása.

EK-MEGFELELŐSÉGI NYILATKOZAT

Gyártó:

PHT a.s., Na stráži 1410/11, 180 00 Praha 8 - Libeň, Csehország

A termék megnevezése és neve:

ZM-365 (BF-353) MAGG Profi – Multifunkciós létra 4x3 járólappal

A megfelelésértékeléséhez a következő szabványokat alkalmazták:

EN 131-1: 2015+A1: 2019

EN 131-2: 2010+A2: 2017

EN 131-3: 2018

EN 131-4: 2020

A megfelelésértékelése a következő szervezet közreműködésével történt:

Eport Compliance Laboratory Limited

A tanúsítvány száma:

EPTC-BF-S2008789

Az év utolsó két számjegye, amikor a CE-jelölést felhelyezték:

20

Ezt a megfeleléségi nyilatkozatot a gyártó kizárólagos felelőssége mellett adják ki, és olyan tanúsítványokkal támasztják alá, amelyek igazolják, hogy a termék megfelel a hatályos jogszabályi előírásoknak, illetve az átvett nemzeti szabványoknak és munkabiztonsági előírásoknak.

A műszaki dokumentáció összeállítására felhatalmazott személy:

Ing. Roman Prokop, Na stráži 1410/11, 180 00 Praha 8 – Libeň.

A termék bármely, általunk nem jóváhagyott módosítása esetén ez a nyilatkozat érvényét veszti.

A kiállítás dátuma és helye:

České Budějovice, 2025.09.09.

Ing. Roman Prokop
az igazgatóság elnöke

PHT a.s.
Na stráži 1410/11
180 00 Praha 8 - Libeň
Czech Republic

SL – Navodila za uporabo

Večnamenska lestev 4x3 s pohodno ploščo

⚠ Pred prvo uporabo natančno preberite ta navodila in se seznanite s funkcijami naprave. Bodite pozorni na varnostne napotke in morebitna tveganja, povezana z delovanjem. Navodila shranite za poznejšo uporabo.

1. IDENTIFIKACIJA IZDELKA

Tip: Zložljiva pristonilna lestev / štafla / delovna ploščad

Največja dolžina: 3,6 m

Najmanjša dolžina (zloženo stanje): 1,0 m

Višina delovne ploščadi: 1,0 m

Širina delovne ploščadi: 300 mm

Dolžina delovne ploščadi: 1,4 m

Število klinov: 12

Širina podstavka: 620 mm

Teža: 11 kg

Material: Aluminijeva zlitina

Največja obremenitev: 150 kg

Namenjeno za: 1 osebo

Serijska številka / serija: navedena na izdelku.

2. SKLADNOST S STANDARDI

Izdelek je izdelan v skladu z naslednjimi standardi:

- EN 131-1: 2015+A1: 2019; EN 131-2: 2010+A2: 2017
- EN 131-3: 2018; EN 131-4: 2020

Izdelek izpolnjuje zahteve Uredbe (EU) 2023/988 o splošni varnosti izdelkov (GPSR).

3. PREDVIDENA UPORABA



Večnamenska lestev je namenjena za lahka kratkotrajna dela v gospodinjstvu.

Ni namenjena:

- za delo pod električno napetostjo
- kot delovna ploščad se sme uporabljati le, če je za to izrecno pritrjena
- vodoravno uporabo
- za sočasno uporabo več oseb

4. VARNOSTNI NAPOTKI

⚠ Pred uporabo natančno preberite ta priročnik.

	Ne nagibajte se preveč vstran. Težišče (vaša pasna zaponka) mora ostati med stranicami lestve.
	Lestev ne sme stati na neravni površini.
	Lestev ne sme biti postavljena na ruševine, pesek, prst ali drug neurojen material.

	Prepovedana uporaba lestve na mokrih ali mastnih površinah.
	Lestve ne uporabljajte na prostem v neugodnih vremenskih razmerah.
	Lestev ni namenjena kot most ali rampa za prehod na drugo konstrukcijo, razen če je za to izrecno pripravljena.
	Lestve ne poskušajte „zibati“ ali na njej skakati. Izogibajte se bočnemu pritisku (npr. vrtanje v steno z veliko silo), ki lahko lestev odrine od stene.
	Pri dvokrakih lestvah (A-lestev) ne smete stati na najvišjih stopnicah ali ploščadi, če niso za to namenjene (manjka opora za kolena).
	Vzdržujte varnostno razdaljo do neizoliranih električnih napeljav pod napetostjo.
	Izjemna nevarnost električnega udara.

- Največja obremenitev 150 kg (uporabnik + orodje + material).
- Pred uporabo vedno preverite zaporne mehanizme.
- Lestev se sme uporabljati samo popolnoma raztegnjena.
- Pri uporabi kot dostopna lestev mora segati vsaj 1 m nad izstopno mesto.
- Priporočen kot naslona: približno 75°.
- Ne stojte na zgornjih dveh klinih.
- Lestve ne preobremenjujte z bočnim pritiskom.
- Ne uporabljajte poškodovane lestve.
- Ne uporabljajte pod vplivom alkohola ali drog.
- Vedno uporabljajte primerno obutev z nedrsečim podplatom.
- Lestev ne sme priti v stik z električno napeljavo – kovina prevaja električni tok.
- Priporočljivo je, da druga oseba varuje spodnji del lestve.
- Prepovedano je stopati na stransko dodatno ploščo. Ta površina je namenjena izključno odlaganju predmetov z največjo nosilnostjo 25 kg.

5. PREGLED PRED UPORABO

Pred vsako uporabo preverite:

- stanje klinov
- delovanje aretirnih zatičev
- stabilnost stabilizacijske palice
- neoporečnost gumijastih nogic
- morebitne deformacije stranic

Pri profesionalni uporabi je priporočljivo opraviti strokovni pregled vsaj enkrat letno in o tem voditi evidenco.

6. ZAPORNI MEHANIZEM

Odklepanje:

Za sprostitvev zgibnih tečajev premaknite ročaj v položaj "O" (glejte sliko) in upognite ustrezni del lestve navznoter.

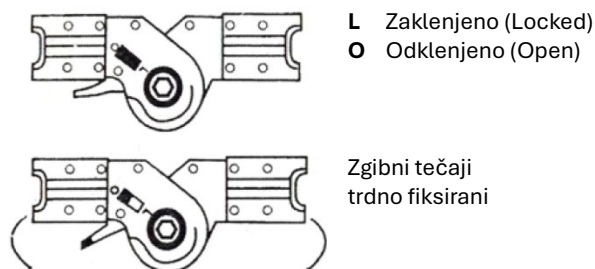

Aretacija:

Po raztegnitvi lestve se zgibni tečajji samodejno zaskočijo.

Varnostni pregled:

Pred vsako uporabo se prepričajte, da so vsi zgibni tečajji varno pritrjeni. Vsak par zgibnih tečajev mora biti vedno fiksiran hkrati.

Varnostno opozorilo:

Izjemno nevarno je spreminjati položaj lestve, tečajev ali zgibov, medtem ko se lestev uporablja.

Vzdrževanje:

Zgibe vzdržujte čiste in brez tujkov. Pri delu v prašnem ali močno umazanem okolju priporočamo, da spoje prekrijete.

⚠ POZOR

Odpiranje dela lestve:

Postavite črni varnostni zatič v položaj "O".

Položaj "L" služi za pritrnitev zgiba (tečajja).

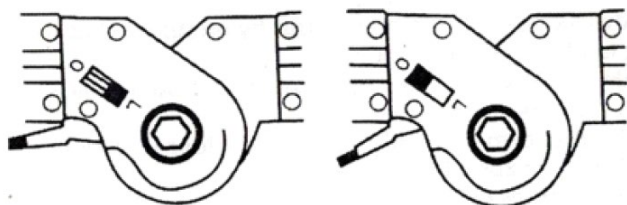

7. DELOVNI POLOŽAJI

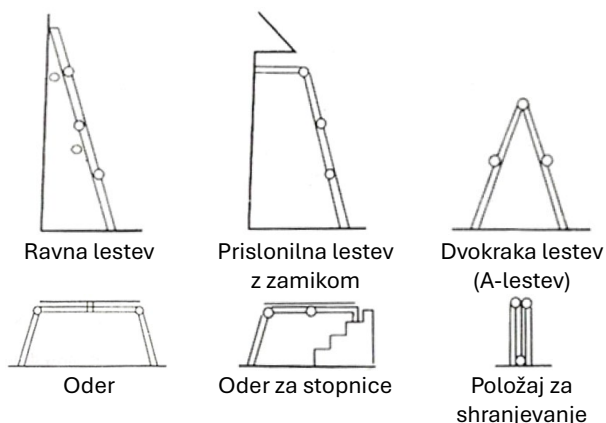

- To lestev je dovoljeno uporabljati le v zgoraj navedenih položajih.
- Ves čas uporabe lestve bodite izjemno previdni in se prepričajte, da so vsi zgibi (tečajji) varno pritrjeni.
- Ploščad se lahko uporablja le, ko je lestev v enem od vodoravnih položajev (oder ali oder za stopnice).

8. MONTAŽA

Pred prvo uporabo namestite stabilizacijski palici na oba konca lestve v skladu s spodnjimi slikovnimi navodili.

Uporaba lestve brez teh palic je prepovedana.

- Vstavite stabilizacijsko palico v utore na obeh koncih lestve.
- Potisnite povezovalne vijake skozi pripravljene odprtine.
- Spoj pritrдите s podložko in varovalno matico ter vse trdno zategnite.

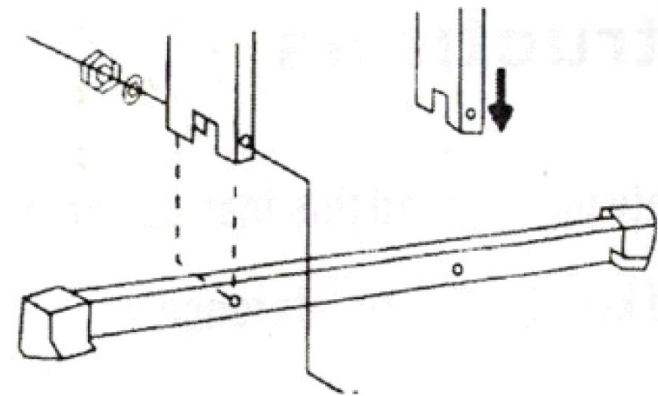

Namestitev plošč:

- Zgornja plošča

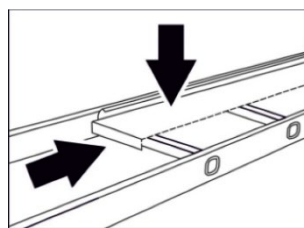

Obe pohodni plošči vstavite na sredino vodoravnega dela lestve in ju potisnite skupaj tako, da se njihuni upognjeni robovi naslonijo na stranske kline.

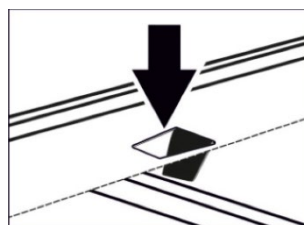

Vsaka plošča ima dva zreza s kovinskimi jezički. Te jezičke s prsti upognite navzdol – s tem ploščo zavarujete pred stranskim premikanjem.

- Stranska plošča

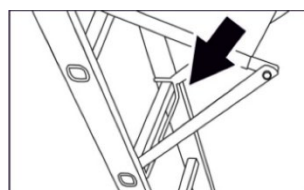

Spodnji profil plošče uprite ob spodnji klin.

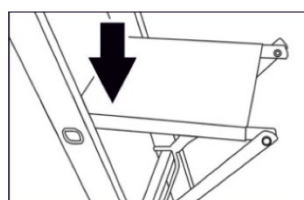

Zgornji del plošče na mestu zgiba upognite in ga varno zatakните za zgornji klin.

9. SHRANJEVANJE IN VZDRŽEVANJE

- Hranite na suhem mestu.
- Zaščitite pred prekomerno vročino in korozivnimi snovmi.
- Vzdržujte čisto in suho.

- Za zagotovitev gibljivosti zgibne tečaje redno mažite, po uporabi pa jih očistite prahu in druge umazanije.
- Lestve ne poskušajte popravljati sami. Popravila lahko izvaja le pooblaščen servis.

10. ŽIVLJENJSKA DOBA

Življenjska doba izdelka je odvisna od načina uporabe in vzdrževanja. Ob ugotovitvi deformacij, razpok ali nedelujočih zapornih mehanizmov je treba lestev izločiti iz uporabe.

11. ODSTRANJEVANJE

Če se odločite za odstranitev starega izdelka – bodisi zato, ker ste kupili novega, bodisi zato, ker se je na starem izdelku pojavila nepopravljiva napaka – ga odnesite na za to določeno mesto (npr. zbirališče sekundarnih surovin, zbirni center za odpadke itd.). Ne odlagajte ga med komunalne odpadke. Embalažo odložite na določeno mesto za odlaganje odpadkov.

12. GARANCIJSKI POGOJI

Garancijski rok je 24 mesecev od dneva prodaje (podaljša se za čas, ko je izdelek na popravilu). Garancija velja za izdelek le pod pogojem, da se izdelek uporablja v skladu s priloženimi navodili za uporabo.

Če se v garancijskem roku pojavi napaka na izdelku, ima kupec pravico do brezplačnega popravila v določenih servisnih centrih, pod pogojem, da gre dokazljivo za proizvodno napako ali napako v materialu.

Pogoj za uveljavljanje garancijskega zahtevka je predložitev dokazila o nakupu, ki mora vsebovati naslov in žig prodajalca, podpis prodajalca in datum prodaje.

Garancijski zahtevki prenehajo veljati:

- 1- Če garancija ni bila uveljavljena v garancijskem roku.
- 2- Ob nestrokovnih posegih ali popravilih izdelka s strani nepooblaščenega servisa ali v primeru, da je uporabnik ali druga oseba izdelek mehansko ali drugače poškodovala.

Garancija ne krije običajne obrabe, napak, nastalih zaradi namerne poškodbe, hude malomarnosti pri uporabi ali če kupec na izdelku izvede predelave ali spremembe.

Proizvajalec ne odgovarja za škodo, nastalo zaradi nestrokovnega ravnanja ali vzdrževanja zunaj okvira ustreznih navodil za uporabo.

13. OPOMBE IN DODATNE INFORMACIJE

Tehnične spremembe in tiskarske napake pridržane!
Aktualna navodila so na voljo za prenos na www.pht.cz

Garancijska popravila, izven-garancijska popravila in servis tega izdelka izvaja uvoznik:

PHT a.s., Na stráži 1410/11, 180 00 Prague 8, Czech Republic
www.pht.cz, info@pht.cz

Naslov servisnega centra za pošiljanje reklamacij ter garancijskih in izven-garancijskih popravil:

PHT a.s., Průmyslová 217, 391 37 Chotoviny, Czech Republic
reklamace@pht.cz, servis@pht.cz

Prevod originalnega uporabniškega priročnika.

ES IZJAVA O SKLADNOSTI

Proizvajalec:

PHT a.s., Na stráži 1410/11, 180 00 Praha 8 - Libeň,
Češka republika

Oznaka in ime izdelka:

ZM-365 (BF-353) MAGG Profi – Večnamenska lestev 4x3
s pohodno ploščo

Pri ugotavljanju skladnosti so bili uporabljeni naslednji standardi:

EN 131-1: 2015+A1: 2019
EN 131-2: 2010+A2: 2017
EN 131-3: 2018
EN 131-4: 2020

Ugotavljanje skladnosti je bilo izvedeno v sodelovanju z:

Eport Compliance Laboratory Limited

Na podlagi certifikata št.:

EPTC-BF-S2008789

Zadnji dve številki leta, v katerem je bila naprava označena s CE:

20

Ta izjava o skladnosti se izdaja na izključno odgovornost proizvajalca in temelji na potrdilih, ki potrjujejo, da izdelek izpolnjuje zakonske zahteve, določene z veljavnimi pravnimi standardi oziroma prevzetimi nacionalnimi standardi in predpisi s področja varnosti pri delu.

Oseba, pooblaščen za pripravo tehnične dokumentacije:

Ing. Roman Prokop, Na stráži 1410/11, 180 00 Praha 8 – Libeň.

V primeru kakršne koli spremembe izdelka, ki ni bila odobrena z naše strani, ta izjava preneha veljati.

Datum in kraj izdaje:

V Českých Budějovicích, dne 09.09.2025

Ing. Roman Prokop
predsednik upravnega odbora

PHT a.s.
Na stráži 1410/11
180 00 Praha 8 - Libeň
D.Č. 252222222

HR – Upute za uporabu

Višenamjenske ljestve 4x3 s nagaznom pločom

⚠ Prije prve uporabe pažljivo pročitajte ove upute i upoznajte se s funkcijama uređaja. Obratite pozornost na sigurnosne upute i moguće rizike povezane s radom. Čuvajte ove upute za buduću uporabu.

1. IDENTIFIKACIJA PROIZVODA

Model: ZM-365
 Tip: Sklopive prislone ljestve / ljestve (A-oblik) / platforma
 Maksimalna duljina: 3,6 m
 Minimalna duljina (sklopljeno stanje): 1,0 m
 Visina radne platforme: 1,0 m
 Širina radne platforme: 300 mm
 Duljina radne platforme: 1,4 m
 Broj prečki: 12
 Širina baze: 620 mm
 Težina: 11 kg
 Materijal: Aluminijska legura
 Maksimalno opterećenje: 150 kg
 Namijenjeno za: 1 osobu

Serijski broj / serija: navedeno na proizvodu.

2. SUKLADNOST S NORMAMA

Proizvod je proizveden u skladu sa sljedećim normama:

- EN 131-1: 2015+A1: 2019; EN 131-2: 2010+A2: 2017
- EN 131-3: 2018; EN 131-4: 2020

Proizvod ispunjava zahtjeve Uredbe (EU) 2023/988 o općoj sigurnosti proizvoda (GPSR).

3. NAMJENA



Višenamjenske ljestve namijenjene su za lake kratkotrajne radove u kućanstvu.

Nije namijenjeno:

- za rad pod električnim naponom
- Kao radna platforma smije se koristiti samo ako je za to izričito osigurano
- za vodoravnu uporabu
- za istovremenu upotrebu od strane više osoba

4. SIGURNOSNE UPUTE

⚠ Molimo pažljivo pročitajte ovaj priručnik prije upotrebe.

	Ne naginjte se previše u stranu. Težište (vaša kopča na remenu) treba ostati između stranica ljestava.
	Ljestve ne smiju stajati na neravnoj površini.
	Ljestve se ne smiju postavljati na šutu, pijesak, zemlju ili drugi neučvršćeni materijal.

	Zabranjena uporaba ljestava na mokrim ili masnim površinama.
	Ne koristite ljestve na otvorenom u nepovoljnim vremenskim uvjetima.
	Ljestve nisu namijenjene kao most ili rampa za prijelaz na drugu konstrukciju, osim ako za to nisu izričito osigurane.
	Ne pokušavajte "ljuljati" ljestve ili skakati po njima. Izbjegavajte bočni pritisak (npr. bušenje u zid velikom silom) koji može odgurnuti ljestve od zida.
	Kod dvokrakih ljestava (A-ljestve) ne smije se stajati na najvišim stepenicama ili platformi ako za to nisu namijenjene (nedostatak oslonca za koljena).
	Održavajte sigurnu udaljenost od neizoliranih električnih vodova pod naponom.
	Ekstremna opasnost od strujnog udara.

- Maksimalno opterećenje 150 kg (korisnik + alat + materijal).
- Prije uporabe uvijek provjerite mehanizme za zaključavanje.
- Ljestve se smiju koristiti samo potpuno izvučene.
- Kada se koriste kao ljestve za pristup, moraju sezati najmanje 1 m iznad mjesta izlaska.
- Preporučeni kut naslona: cca 75°.
- Ne stojte na gornje dvije prečke.
- Ne preopterećujte ljestve bočnim pritiskom.
- Ne koristite oštećene ljestve.
- Ne koristite pod utjecajem alkohola ili droga.
- Uvijek koristite prikladnu obuću s protukliznim potplatom.
- Ljestve ne smiju doći u dodir s električnim vodovima – metal provodi električnu struju.
- Preporučuje se da druga osoba osigurava donji dio ljestava.
- Zabranjeno je stajati na bočnu dodatnu ploču. Ova površina namijenjena je isključivo za odlaganje predmeta s maksimalnom nosivošću od 25 kg.

5. PREGLED PRIJE UPORABE

Prije svake uporabe provjerite:

- stanje prečki
- funkciju igala za blokiranje
- stabilnost stabilizacijske letve
- cjelovitost gumenih stopica
- deformacije stranica

Za profesionalnu uporabu preporučuje se obavljanje stručnog pregleda najmanje jednom godišnje i vođenje evidencije o tome.

6. MEHANIZAM ZA ZAKLJUČAVANJE

Otključavanje:

Za otpuštanje zglobnih spojeva pomaknite ručku u položaj "O" (vidi sliku) i preklopite odgovarajući dio ljestava prema unutra.

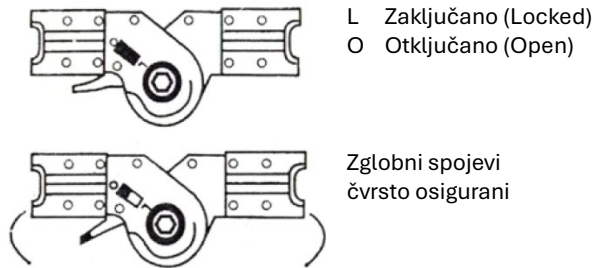

Aretacija:

Nakon rasklapanja ljestava, zglobni spojevi se automatski zaključavaju.

Sigurnosna provjera:

Prije svake uporabe provjerite jesu li svi zglobni spojevi sigurno zaključani. Svaki par zglobnih spojeva mora uvijek biti zaključan istovremeno.

Sigurnosno upozorenje:

Iznimno je opasno manipulirati položajem ljestava, šarki ili zglobova dok se ljestve koriste.

Održavanje:

Zglobove održavajte čistima i bez stranih nečistoća. Pri radu u prašnjavom ili jako zaprljanom okruženju preporučujemo prekrivanje spojeva.

⚠ POZOR

Otvaranje sekcije ljestava:

Postavite crni sigurnosni klin u položaj "O".

Položaj "L" služi za osiguranje zgloba (šarke).

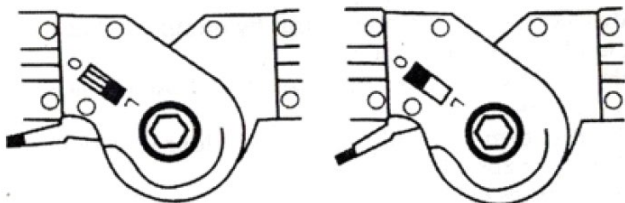

7. RADNI POLOŽAJI

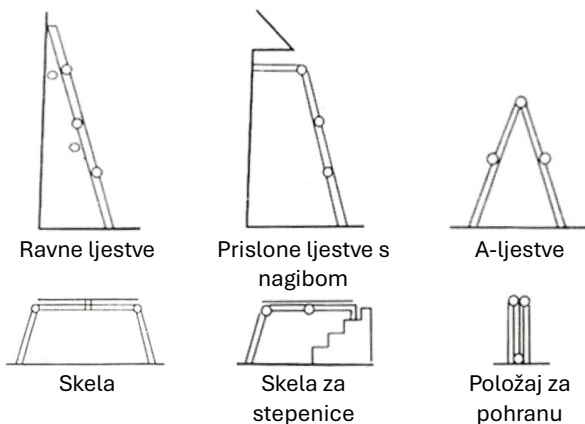

- Ove ljestve smiju se koristiti samo u gore navedenim položajima.

- Tijekom cijelog vremena korištenja ljestava budite iznimno oprezni i provjerite jesu li svi zglobovi (šarke) sigurno zaključani.
- Platforma se smije koristiti samo kada su ljestve u jednom od vodoravnih položaja (skela ili skela za stepenice).

8. MONTAŽA

Prije prve uporabe montirajte stabilizacijske letve na oba kraja ljestava prema donjim slikovnim uputama.

Upotreba ljestava bez ovih letvi je zabranjena.

- Umetnite stabilizacijsku letvu u utore na oba kraja ljestava.
- Provucite spojne vijke kroz pripremljene otvore.
- Spoj osigurajte podloškom i sigurnosnom maticom te sve čvrsto zategnite.

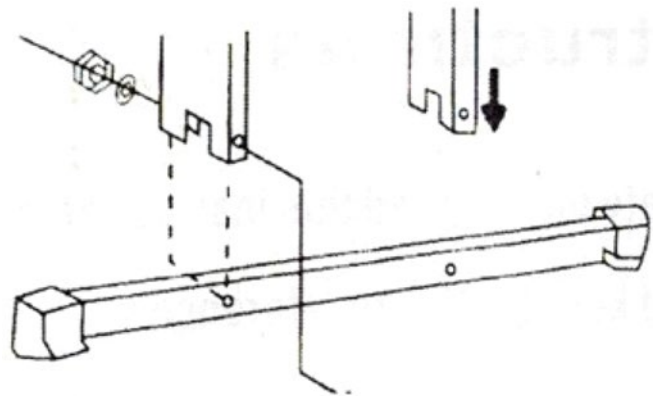

Instalacija ploča:

- Gornja ploča

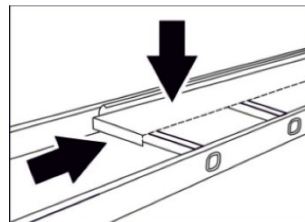

Objе nagazne ploče umetnite u sredinu vodoravnog dijela ljestava i gurnite ih jednu prema drugoj tako da se njihovi savijeni rubovi naslone na bočne prečke.

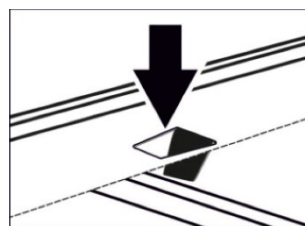

Svaka ploča ima dva izreza s limenim jezičcima. Ove limove savijte prstima prema dolje – time osiguravate ploče od bočnog pomicanja.

- Bočna ploča

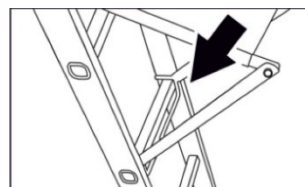

Donji profil ploče uprite o donju prečku.

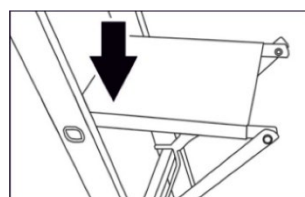

Gornji dio ploče na mjestu zgloba savijte i sigurno ga zakačite za gornju prečku.

9. SKLADIŠTENJE I ODRŽAVANJE

- Čuvati na suhom mjestu.
- Zaštititi od pretjerane topline i korozivnih tvari.
- Održavati čisto i suho.
- Za osiguranje pokretljivosti, zglobne spojeve redovito podmazujte i nakon upotrebe ih očistite od prašine i drugih nečistoća.
- Ne pokušavajte sami popravljati ljestve. Popravke smije obavljati samo ovlašteni servis.

10. VIJEK TRAJANJA

Vijek trajanja proizvoda ovisi o načinu uporabe i održavanju. Ako se utvrde deformacije, pukotine ili neispravni mehanizmi za zaključavanje, ljestve se moraju povući iz uporabe.

11. ODLAGANJE

Jako se odlučite za odlaganje starog proizvoda, bilo zato što ste kupili novi ili zato što se na starom proizvodu pojavio nepopravljivi kvar, odnesite ga na za to predviđeno mjesto (npr. Sakupljanje sekundarnih sirovina, reciklažno dvorište i sl.). Ne odlažite bacanjem u komunalni otpad. Ambalažu odložite na predviđeno mjesto za odlaganje otpada.

12. JAMSTVENI UVJETI

Jamstveni rok je 24 mjeseca od dana prodaje (produljuje se za vrijeme tijekom kojeg je proizvod bio na popravku). Jamstvo se odnosi na proizvod samo pod uvjetom da se proizvod koristi u skladu s priloženim uputama za uporabu.

Ako se u jamstvenom roku pojavi kvar na proizvodu, kupac ima pravo na besplatan popravak u navedenim servisnim centrima, pod uvjetom da se dokazivo radi o grešci u proizvodnji ili materijalu proizvoda.

Uvjet za ostvarivanje prava na jamstvo je predočenje prodajnog dokumenta koji mora sadržavati adresu i pečat prodavatelja, potpis prodavatelja i datum prodaje.

Prava na jamstvo prestaju:

- 1- Ako jamstvo nije zatraženo unutar jamstvenog roka.
- 2- U slučaju nestručnih zahvata ili popravaka proizvoda od strane servisa koji nije naveden kao ovlašten, ili u slučaju da je proizvod mehanički ili na drugi način oštećen od strane korisnika ili druge osobe.

Jamstvo se ne odnosi na uobičajeno trošenje uslijed rada, kvarove nastale namjernim oštećenjem, grubim nemarom pri uporabi ili ako kupac izvrši preinake ili promjene na proizvodu. Proizvođač ne odgovara za štete uzrokovane nestručnim rukovanjem ili održavanjem izvan okvira pripadajućih uputa za uporabu.

13. NAPOMENE I DODATNE INFORMACIJE

Tehničke izmjene i tiskarske pogreške su pridržane!

Aktualne upute dostupne su za preuzimanje na www.pht.cz

Jamstvene i izvanjamstvene popravke te servis ovog proizvoda obavlja uvoznik:

PHT a.s., Na stráži 1410/11, 180 00 Prague 8, Czech Republic
www.pht.cz, info@pht.cz

Adresa servisnog centra za slanje reklamacija te jamstvenih i izvanjamstvenih popravaka:

PHT a.s., Průmyslová 217, 391 37 Chotoviny, Czech Republic
reklamace@pht.cz, servis@pht.cz

Prijevod originalnog korisničkog priručnika.

EZ IZJAVA O SUKLADNOSTI

Proizvođač:

PHT a.s., Na stráži 1410/11, 180 00 Praha 8 - Libeň
Češka Republika

Oznaka i naziv proizvoda:

ZM-365 (BF-353) MAGG Profi – Višenamjenske ljestve 4x3
s nagaznom pločom

Pri ocjenjivanju sukladnosti korištene su sljedeće norme:

EN 131-1: 2015+A1: 2019

EN 131-2: 2010+A2: 2017

EN 131-3: 2018

EN 131-4: 2020

Ocjenjivanje sukladnosti provedeno je u suradnji s:

Eport Compliance Laboratory Limited

Na temelju certifikata br.:

EPTC-BF-S2008789

Zadnje dvije znamenke godine u kojoj je uređaj označen CE znakom:

20

Ova izjava o sukladnosti izdaje se na isključivu odgovornost proizvođača i potkrijepljena je certifikatima koji potvrđuju da proizvod ispunjava zakonske zahtjeve važećih pravnih normi i propisa o zaštiti na radu.

Osova ovlaštena za sastavljanje tehničke dokumentacije:

Ing. Roman Prokop, Na stráži 1410/11, 180 00 Praha 8 – Libeň.

U slučaju bilo kakve izmjene proizvoda koju nismo odobrili, ova izjava prestaje vrijediti.

Datum i mjesto izdavanja:

U Českým Budějovicama, dana 09.09.2025.

Ing. Roman Prokop
predsjednik uprave



PHT a.s.
Na stráži 1410/11
180 00 Praha 8 - Libeň
D.C. 252201172

DA – Brugsanvisning

Multistige 4x3 med platform

⚠ Læs venligst denne vejledning omhyggeligt før første brug, og gør dig fortrolig med apparatets funktioner. Vær opmærksom på sikkerhedsinstruktionerne og de mulige risici forbundet med betjeningen. Opbevar vejledningen til fremtidig reference.

1. PRODUKTIDENTIFIKATION

Model: ZM-365
 Type: Foldbar enkeltstige / wienerstige / arbejdsplatform
 Maksimal længde: 3,6 m
 Minimal længde (sammenfoldet): 1,0 m
 Arbejdsplatformshøjde: 1,0 m
 Arbejdsplatformsbredde: 300 mm
 Arbejdsplatformslængde: 1,4 m
 Antal trin: 12
 Basebredde: 620 mm
 Vægt: 11 kg
 Materiale: Aluminiumslegering
 Maksimal belastning: 150 kg
 Beregnet til: 1 person

Serienummer / batch: angivet på produktet.

2. OVERENSSTEMMELSE MED STANDARDER

Produktet er fremstillet i overensstemmelse med følgende standarder:

- EN 131-1: 2015+A1: 2019; EN 131-2: 2010+A2: 2017
- EN 131-3: 2018; EN 131-4: 2020

Produktet opfylder kravene i forordning (EU) 2023/988 om produktsikkerhed i almindelighed (GPSR).

3. TILSIGTET ANVENDELSE



Multistigen er beregnet til lette, kortvarige arbejdsopgaver i hjemmet.

Ikke beregnet til:

- arbejde under elektrisk spænding
- Må kun bruges som arbejdsplatform, hvis den er udtrykkeligt sikret til dette formål
- til vandret brug
- til samtidig brug af flere personer

4. SIKKERHEDSINSTRUKTIONER

⚠ Læs venligst denne manual omhyggeligt inden brug.

	Læn dig ikke for langt ud til siderne. Tyngdepunktet (dit bæltespænde) skal forblive mellem stignens vanger.
	Stigen må ikke stå på en ujævn overflade.
	Stigen må ikke placeres på murbrokker, sand, jord eller andet ustabil materiale.

	Forbud mod brug af stigen på våde eller fedtede overflader.
	Brug ikke stigen udendørs under ugunstige vejrforhold.
	Stigen er ikke beregnet som bro eller rampe til overgang til en anden konstruktion, medmindre den er udtrykkeligt sikret til dette.
	Forsøg ikke at "gynge" stigen eller hoppe på den. Undgå også sidetryk (f.eks. boring i væggen med stor kraft), som kan skubbe stigen væk fra væggen.
	Ved wienerstiger (A-stige) må man ikke stå på de øverste trin eller platformen, medmindre de er beregnet til det (mangel på knæstøtte).
	Hold en sikkerhedsafstand til uisolerede strømførende elektriske ledninger.
	Ekstrem fare for elektrisk stød.

- Maksimal belastning 150 kg (bruger + værktøj + materiale).
- Kontrollér altid låsemekanismerne før brug.
- Stigen må kun bruges helt udtrukket.
- Ved brug som adgangsstige skal den rage mindst 1 m op over udstigningsstedet.
- Anbefalet vinkel: ca. 75°.
- Stå ikke på de øverste to trin.
- Overbelast ikke stigen med sidetryk.
- Brug ikke en beskadiget stige.
- Brug ikke stigen under påvirkning af alkohol eller stoffer.
- Brug altid passende fodtøj med skridsikre såler.
- Stigen må ikke komme i kontakt med elektriske ledninger – metal leder strøm.
- Det anbefales, at en anden person sikrer bunden af stigen.
- Det er forbudt at træde på den ekstra sideplade. Denne flade er udelukkende beregnet til fralægning af genstande med en maksimal bæreevne på 25 kg.

5. KONTROL FØR BRUG

Før hver brug skal du kontrollere:

- trinnenes tilstand
- låsestifternes funktion
- stabilisatorbarens stabilitet
- gummiføddernes tilstand
- eventuel deformation af vangerne

Ved professionel brug anbefales det at foretage en faglig inspektion mindst en gang om året og føre logbog over dette.

6. LÅSEMEKANISME

Oplåsning:

For at løsne ledhængslerne skal du flytte håndtaget til position "O" (se illustration) og folde den relevante del af stigen indad.

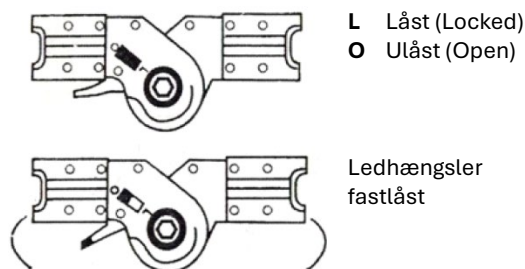

Låsning:

Når stigen foldes ud, låser ledhængslerne automatisk.

Sikkerhedskontrol:

Før hver brug skal du sikre dig, at alle ledhængsler er forsvarligt låst. Hvert par ledhængsler skal altid være låst samtidigt.

Sikkerhedsadvarsel:

Det er ekstremt farligt at ændre på stogens position, hængsler eller led, mens stigen er i brug.

Vedligeholdelse:

Hold leddene rene og fri for fremmedlegemer. Ved arbejde i støvede eller meget beskidte miljøer anbefaler vi at tildække samlingerne.

⚠ BEMÆRK

Åbning af en stige konstruktion:

Placer den sorte låsestift i position "O".

Position "L" bruges til at låse leddet (hængslet).

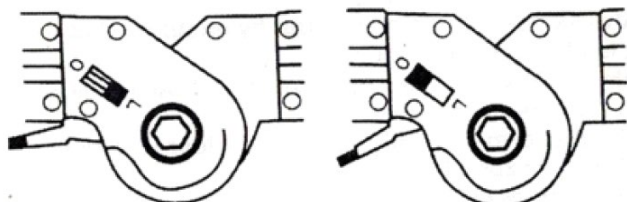

7. ARBEJDSPOSITIONER

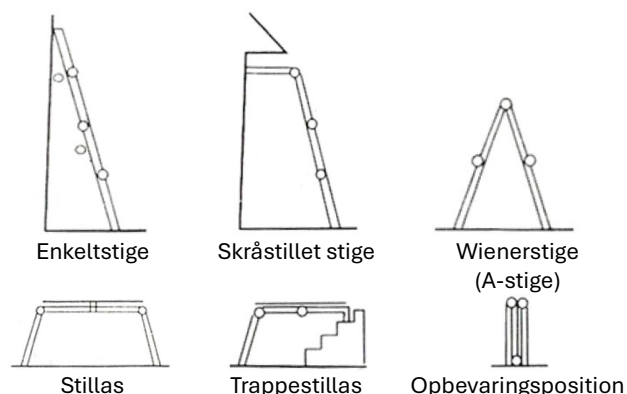

- Denne stige må kun anvendes i de ovennævnte positioner.
- Vær ekstra forsigtig under hele brugen af stigen, og sørg for, at alle led (hængsler) er forsvarligt låst.
- Platformen må kun anvendes, når stigen er i en af de horisontale positioner (stillas eller trappestillas).

8. MONTERING

Før første brug skal stabilisatorstængerne monteres i begge ender af stigen i henhold til nedenstående billedvejledning.

Brug af stigen uden disse stænger er forbudt.

- Sæt stabilisatorstangen ind i rillerne i begge ender af stigen.
- Skub boltene gennem de forberedte huller.
- Fastgør samlingen med en skive og en låsemøtrik, og stram det hele godt til.

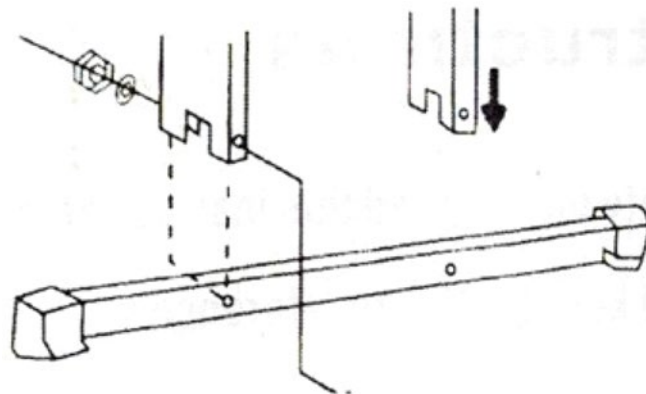

Installation af plader:

- Topplade

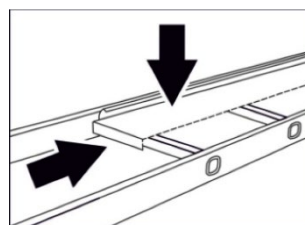

Læg begge trædeflader midt på stogens vandrette del, og skub dem sammen, så deres bøjede kanter hviler mod sidetrinene.

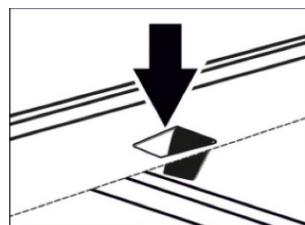

Hver plade har to udskæringer med metalflipper. Bøj disse flipper nedad med fingrene – dette sikrer pladerne mod at rutsje til siden.

- Sideplade

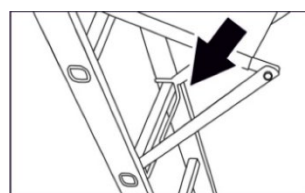

Støt pladens nederste profil mod det nederste trin.

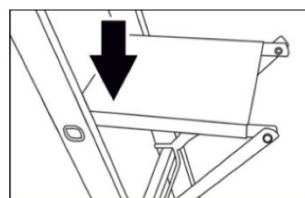

Bøj den øverste del af pladen ved leddet, og hængt den forsvarligt fast over det øverste trin.

9. OPBEVARING OG VEDLIGEHOLDELSE

- Opbevares på et tørt sted.
- Beskyttes mod ekstrem varme og korrosive stoffer.
- Holdes ren og tør.
- For at sikre bevægelighed skal ledhængslerne smøres regelmæssigt og rengøres for støv og andet snavs efter brug.

- Forsøg ikke selv at reparere stigen. Reparationer må kun udføres af et autoriseret serviceværksted.

10. LEVETID

Produktets levetid afhænger af brug og vedligeholdelse. Hvis der konstateres deformationer, revner eller defekte låsemekanismer, skal stigen age sud af drift.

11. BORTSKAFFELSE

Hvis du beslutter dig for at bortskaffe det gamle produkt, uanset om det er fordi du har købt et nyt, eller fordi det gamle produkt har fået en uoprettelig defekt, skal du aflevere det på et dertil indrettet sted (f.eks. genbrugsstation, indsamling af sekundære råstoffer osv.). Må ikke bortskaffes sammen med husholdningsaffald. Emballagen skal afleveres på et dertil indrettet sted til affaldssortering.

12. GARANTIBETINGELSER

Garantiperioden er 24 måneder fra salgsdatoen (den forlænges med den periode, hvor produktet er under reparation). Garantien dækker kun produktet under forudsætning af, at produktet anvendes i overensstemmelse med den medfølgende brugsanvisning.

Hvis der opstår en fejl på produktet inden for garantiperioden, har køberen ret til gratis reparation på de anviste servicecentre, forudsat at der beviseligt er tale om en produktions- eller materialefejl på produktet.

Betingelsen for at gøre et garantikrav gældende er fremvisning af salgsdokumentation, som skal være forsynet med forhandlerens adresse og stempel, sælgerens underskrift og salgsdatoen.

Garantikrav bortfalder:

- 1- Hvis garantien ikke er gjort gældende inden for garantiperioden.
- 2- Ved uautoriserede indgreb eller reparationer af produktet udført af andre end de anviste servicecentre, eller i tilfælde af at produktet er blevet mekanisk eller på anden måde beskadiget af brugeren eller en anden person.

Garantien dækker ikke almindelig driftsslitage, fejl opstået ved forsætlig beskadigelse, grov uagtsomhed ved brug, eller hvis køberen foretager ændringer eller modifikationer på produktet. Producenten er ikke ansvarlig for skader forårsaget af ukorrekt håndtering eller vedligeholdelse uden for rammerne af den relevante brugsanvisning.

13. BEMÆRKNINGER OG YDERLIGERE INFORMATION

Der tages forbehold for tekniske ændringer og trykfejl!
Den aktuelle manual kan downloades på www.pht.cz

Garanti- og eftergarantireparationer samt service af dette produkt udføres af importøren:

PHT a.s., Na stráži 1410/11, 180 00 Prague 8, Czech Republic
www.pht.cz, info@pht.cz

Adresse på servicecenter til afsendelse af reklamationer samt garanti- og eftergarantireparationer:

PHT a.s., Průmyslová 217, 391 37 Chotoviny, Czech Republic
reklamace@pht.cz, servis@pht.cz

Oversættelse af den originale brugermanual.

EF-OVERENSSTEMMELSESERKLÆRING

Producent:

PHT a.s., Na stráži 1410/11, 180 00 Praha 8 - Libeň, Tjekkiet

Produktbetegnelse og navn:

ZM-365 (BF-353) MAGG Profi – Multistige 4x3 med platform

Følgende standarder er anvendt ved overensstemmelsesvurderingen:

EN 131-1: 2015+A1: 2019

EN 131-2: 2010+A2: 2017

EN 131-3: 2018

EN 131-4: 2020

Overensstemmelsesvurderingen er udført i samarbejde med:

Eport Compliance Laboratory Limited

Baseret på certifikat nr.:

EPTC-BF-S2008789

De sidste to cifre i året for CE-mærkningen:

20

Denne overensstemmelseserklæring udstedes på producentens eneansvar og er understøttet af certifikater, der bekræfter, at produktet opfylder de lovmæssige krav i gældende standarder og regler for arbejdssikkerhed.

Person bemyndiget til at udarbejde det tekniske dossier:

Ing. Roman Prokop, Na stráži 1410/11, 180 00 Praha 8 – Libeň.

I tilfælde af ændringer på produktet, som ikke er godkendt af os, bortfalder denne erklæring.

Dato og sted for udstedelse:

I České Budějovice, den 09.09.2025

Ing. Roman Prokop
Bestyrelsesformand

PHT a.s.
Na stráži 1410/11
180 00 Praha 8 - Libeň
DIČ CZ2025111111

NL – Gebruiksaanwijzing

Multifunctionele ladder 4x3 met loopplaat

⚠ Lees deze handleiding vóór het eerste gebruik zorgvuldig door en maak uzelf vertrouwd met de functies van het apparaat. Besteed aandacht aan de veiligheidsinstructies en de mogelijke risico's die aan het gebruik verbonden zijn. Bewaar deze handleiding voor toekomstig gebruik.

1. PRODUCTIDENTIFICATIE

Model: ZM-365
 Type: Vouwbaar aanzetladder / trapladder / platform
 Maximale lengte: 3,6 m
 Minimale lengte (ingeklapte toestand): 1,0 m
 Hoogte werkplatform: 1,0 m
 Breedte werkplatform: 300 mm
 Lengte werkplatform: 1,4 m
 Aantal sporten: 12
 Breedte basis: 620 mm
 Gewicht: 11 kg
 Materiaal: Aluminiumlegering
 Maximale belasting: 150 kg
 Bestemd voor: 1 persoon
 Serienummer / batch: vermeld op het product.

2. CONFORMITEIT MET NORMEN

Het product is vervaardigd in overeenstemming met de volgende normen:

- EN 131-1: 2015+A1: 2019; EN 131-2: 2010+A2: 2017
- EN 131-3: 2018; EN 131-4: 2020

Het product voldoet aan de eisen van Verordening (EU) 2023/988 betreffende algemene productveiligheid (GPSR).

3. BEOOGD GEBRUIK



De multifunctionele ladder is bedoeld voor lichte, kortstondige werkzaamheden in het huishouden.

Niet bedoeld voor:

- werken onder elektrische spanning
- mag alleen als werkplatform worden gebruikt als het hiervoor uitdrukkelijk is beveiligd
- horizontaal gebruik
- gelijktijdig gebruik door meerdere personen

4. VEILIGHEIDSINSTRUCTIES

⚠ Lees deze handleiding aandachtig door voor gebruik.

	Reik niet te ver opzij. Uw zwaartepunt (uw riemgesp) moet tussen de bomen van de ladder blijven.
	De ladder mag niet op een ongelijkmatige ondergrond staan.
	De ladder mag niet geplaatst worden op puin, zand, aarde of ander niet-verhard materiaal.

	Verbod op het gebruik van de ladder op natte of vette oppervlakken.
	Gebruik de ladder buiten niet bij ongunstige weersomstandigheden.
	De ladder is niet bedoeld als brug of platform voor de overgang naar een andere constructie, tenzij deze hiervoor uitdrukkelijk is beveiligd.
	Probeer de ladder niet te laten "schommelen" of erop te springen. Vermijd zijdelingse druk (bijv. met grote kracht in de muur boren), waardoor de ladder van de muur weggedrukt kan worden.
	Bij trappen (A-ladder) mag men niet op de hoogste treden of het platform staan, tenzij deze daarvoor bedoeld zijn (gebrek aan kniesteun).
	Houd een veilige afstand tot niet-geïsoleerde onder spanning staande elektrische leidingen.
	Extreem gevaar voor elektrische schokken.

- Maximale belasting 150 kg (gebruiker + gereedschap + materiaal).
- Controleer vóór gebruik altijd de vergrendelingsmechanismen.
- De ladder mag alleen volledig uitgeschoven worden gebruikt.
- Bij gebruik als toegangsladder moet deze minstens 1 m boven het uitstappunt uitsteken.
- Aanbevolen opstelhoek: ca. 75°.
- Sta niet op de bovenste twee sporten.
- Overbelast de ladder niet door zijdelingse druk.
- Gebruik geen beschadigde ladder.
- Niet gebruiken onder invloed van alcohol of drugs.
- Draag altijd geschikt schoeisel met antislipzolen.
- De ladder mag niet in contact komen met elektrische leidingen – metaal geleidt elektriciteit.
- Het wordt aanbevolen dat een tweede persoon de onderkant van de ladder zekert.
- Het is verboden om op de extra zijplaat te gaan staan. Dit oppervlak is uitsluitend bedoeld voor het neerleggen van voorwerpen met een maximale belastbaarheid van 25 kg.

5. CONTROLE VÓÓR GEBRUIK

Controleer vóór elk gebruik:

- de staat van de sporten
- de werking van de vergrendelingspennen
- de stabiliteit van de stabilisatiebalk
- de staat van de rubberen doppen
- eventuele vervormingen van de ladderbomen

Bij professioneel gebruik wordt aanbevolen om minstens één keer per jaar een deskundige inspectie uit te voeren en hierover een logboek bij te houden.

6. VERGREDELINGSMECHANISME

Ontgrendelen:

Om de scharnieren los te maken, zet u de hendel in stand "O" (zie afbeelding) en klapt u het betreffende deel van de ladder naar binnen.

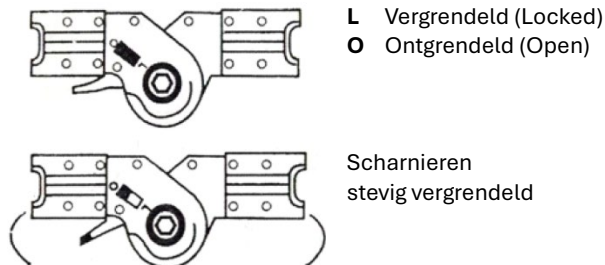

Vergrendeling (Aretatie):

Na het uitklappen van de ladder vergrendelen de scharnieren automatisch.

Veiligheidscontrole:

Controleer voor elk gebruik of alle scharnieren veilig zijn vergrendeld. Elk paar scharnieren moet altijd gelijktijdig worden vergrendeld.

Veiligheidswaarschuwing:

Het is uiterst gevaarlijk om de positie van de ladder, de scharnieren of de gewrichten te manipuleren terwijl de ladder in gebruik is.

Onderhoud:

Houd de scharnieren schoon en vrij van vuil. Bij werkzaamheden in een stoffige of sterk vervuilde omgeving raden wij aan de verbindingen af te dekken.

⚠ LET OP

Openen van een laddersectie:

Zet de zwarte borgpen in stand "O".

Stand "L" dient voor het vergrendelen od het scharnier.

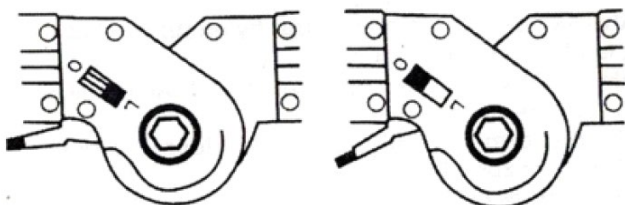

7. WERKHOUDINGEN

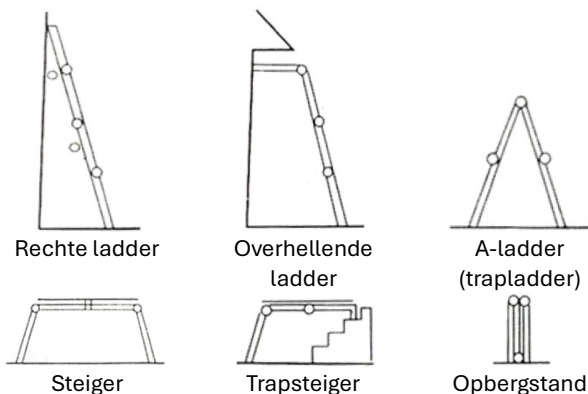

- Deze ladder mag alleen in de hierboven genoemde standen worden gebruikt.
- Wees gedurende het gehele gebruik van de ladder extra voorzichtig en zorg ervoor dat alle scharnieren veilig zijn vergrendeld.
- Het platform mag alleen worden gebruikt als de ladder in een van de horizontale standen staat (steiger of trapsteiger).

8. MONTAGE

Monteer voor het eerste gebruik de stabilisatiebalken aan beide uiteinden van de ladder volgens de onderstaande afbeeldingsinstructies.

Het gebruik van de ladder zonder deze balken is verboden.

- Plaats de stabilisatiebalk in de groeven aan beide uiteinden van de ladder.
- Steek de verbindingbouten door de voorbereide gaten.
- Zet de verbinding vast met een onderlegging en een borgmoer en draai alles stevig vast.

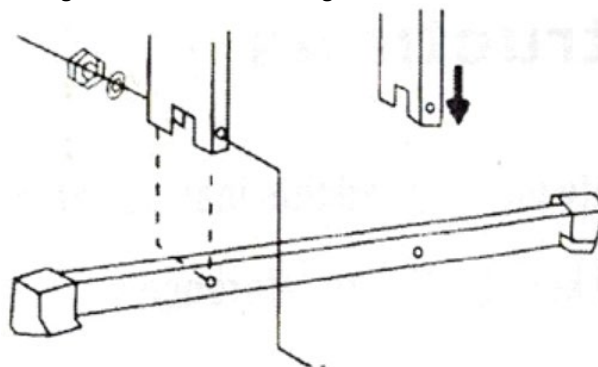

Installatie van de platen:

- Bovenplaat

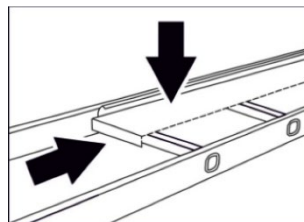

Plaats beide loopplaten in het midden van het horizontale gedeelte van de ladder en schuif ze naar elkaar toe zodat hun gebogen randen tegen de zijsporen rusten.

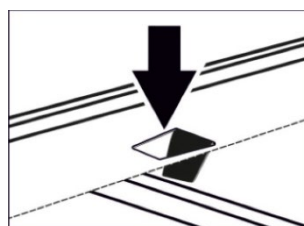

Elke plaat heeft twee uitsparingen met metalen lipjes. Buig deze lipjes met uw vingers naar beneden – hiermee borgt u de platen tegen zijdelings verschuiven.

- Zijplaat

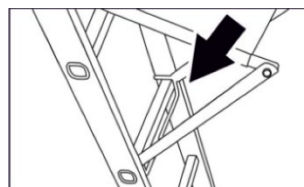

Zet het onderste profiel van de plaat tegen de onderste sport.

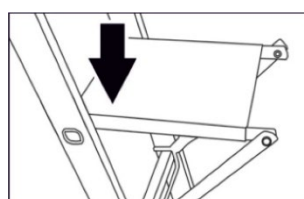

Buig het bovenste gedeelte van de plaat bij het scharnier en haak deze veilig achter de bovenste sport.

9. OPSLAG EN ONDERHOUD

- Op een droge plaats bewaren.
- Beschermen tegen overmatige hitte en corrosieve stoffen.
- Schoon en droog houden.
- Smeer de scharnieren regelmatig om de beweeglijkheid te waarborgen en reinig ze na gebruik van stof en ander vuil.
- Probeer de ladder niet zelf te repareren. Reparaties mogen alleen worden uitgevoerd door een erkend servicecentrum.

10. LEVENSDUUR

De levensduur van het product hangt af van het gebruik en onderhoud. Bij constatering van vervormingen, barsten of defecte vergrendelingsmechanismen moet de ladder buiten gebruik worden gesteld.

11. VERWIJDERING

Als u besluit het oude product weg te doen, of dat nu is omdat u een nieuw product heeft gekocht of omdat het oude product een onherstelbaar defect vertoont, breng het dan naar een daarvoor bestemd inzamelpunt (bijv. milieustraat, inzamelpunt voor secundaire grondstoffen, enz.). Niet weggooien met het huishoudelijk afval. Lever de verpakking in op de aangewezen plek voor afvalverwerking.

12. GARANTIEVOORWAARDEN

De garantieperiode bedraagt 24 maanden vanaf de verkoopdatum (verlengd met de tijd dat het product ter reparatie is aangeboden). De garantie is alleen van toepassing op het product mits het wordt gebruikt in overeenstemming met de bijgevoegde gebruiksaanwijzing.

Indien zich binnen de garantieperiode een defect aan het product voordoet, heeft de koper recht op gratis reparatie bij de aangewezen servicecentra, mits het aantoonbaar gaat om een productie- of materiaalfout van het product.

Voorwaarde voor het indienen van een garantieclaim is het overleggen van het aankoopbewijs, dat voorzien moet zijn van het adres en de stempel van de verkoper, de handtekening van de verkoper en de verkoopdatum.

De aanspraak op garantie vervalt indien:

- 1- De garantie niet binnen de garantieperiode is geclaimd.
- 2- Er sprake is van ondeskundige ingrepen of reparaties aan het product door anderen dan het aangewezen servicecentrum, of indien het product door de gebruiker of een andere persoon mechanisch of anderszins is beschadigd.

De garantie dekt geen normale operationele slijtage, defecten veroorzaakt door opzettelijke beschadiging, grove nalatigheid bij gebruik, of indien de koper wijzigingen of aanpassingen aan het product aanbrengt.

De fabrikant is niet aansprakelijk voor schade veroorzaakt door ondeskundige behandeling of onderhoud buiten het kader van de desbetreffende gebruiksaanwijzing.

13. OPMERKINGEN EN AANVULLENDE INFORMATIE

Technische wijzigingen en drukfouten voorbehouden!

De actuele handleiding is te downloaden op www.pht.cz

Garantie- en buiten-garantiereparaties en service van dit product worden uitgevoerd door de importeur:

PHT a.s., Na stráži 1410/11, 180 00 Prague 8, Czech Republic
www.pht.cz, info@pht.cz

Adres van het servicecentrum voor het verzenden van reclamaties en garantie- en buiten-garantiereparaties:

PHT a.s., Průmyslová 217, 391 37 Chotoviny, Czech Republic
reklamace@pht.cz, servis@pht.cz

Vertaling van de originele gebruikershandleiding.

EG-VERKLARING VAN OVEREENSTEMMING

Fabrikant:

PHT a.s., Na stráži 1410/11, 180 00 Praha 8 - Libeň, Tsjechië

Naam en aanduiding van het product:

ZM-365 (BF-353) MAGG Profi – Multifunctionele ladder 4x3 met loopplaat

Bij de conformiteitsbeoordeling zijn de volgende normen toegepast:

EN 131-1: 2015+A1: 2019

EN 131-2: 2010+A2: 2017

EN 131-3: 2018

EN 131-4: 2020

De conformiteitsbeoordeling is uitgevoerd in samenwerking met:

Eport Compliance Laboratory Limited

Op basis van certificaatnummer:

EPTC-BF-S2008789

De laatste twee cijfers van het jaar waarin de CE-markering op de apparatuur is aangebracht:

20

Deze conformiteitsverklaring wordt verstrekt onder de exclusieve verantwoordelijkheid van de fabrikant en wordt ondersteund door certificaten die bevestigen dat het product voldoet aan de wettelijke eisen van de geldende wettelijke normen, of overgenomen nationale normen en voorschriften met betrekking tot arbeidsveiligheid.

Persoon die gemachtigd is om het technisch dossier samen te stellen:

Ing. Roman Prokop, Na stráži 1410/11, 180 00 Praha 8 – Libeň.

In het geval van een niet door ons goedgekeurde wijziging aan het product verliest deze verklaring haar geldigheid.

Datum en plaats van afgifte:

Te České Budějovice op 09-09-2025

Ing. Roman Prokop

Voorzitter van de Raad van Bestuur

PHT a.s.
Na stráži 1410/11
180 00 Praha 8 - Libeň
D.C. 2025.09.09

IS – Notkunarleiðbeiningar

Fjölnotastigi 4x3 með stígplötu

⚠ Vinsamlegast lestu þessar leiðbeiningar vandlega fyrir fyrstu notkun og kynntu þér virkni tækisins. Gefðu gaum að öryggisleiðbeiningum og mögulegri áhættu tengdri notkun. Geymdu leiðbeiningarnar fyrir síðari notkun.

1. VÖRUAUÐKENNI

Gerð: ZM-365
 Tegund: Sambrjótanlegur stigi / tröppustigi / vinnupallur
 Hámarks lengd: 3,6 m
 Lágmarks lengd (samanbrotinn): 1,0 m
 Hæð vinnupalls: 1,0 m
 Breidd vinnupalls: 300 mm
 Lengd vinnupalls: 1,4 m
 Fjöldi þrepa: 12
 Breidd undirstöðu: 620 mm
 Þyngd: 11 kg
 Efni: Álblanda
 Hámarksburðargeta: 150 kg
 Ætlað fyrir: 1 mann

Raðnúmer / lotunúmer: tilgreint á vörunni.

2. SAMRÆMI VIÐ STAÐLA

Varan er framleidd í samræmi við eftirfarandi staðla:

- EN 131-1: 2015+A1: 2019; EN 131-2: 2010+A2: 2017
- EN 131-3: 2018; EN 131-4: 2020

Varan uppfyllir kröfur reglugerðar (ESB) 2023/988 um almennt öryggi vöru (GPSR).

3. FYRIRHUGÐ NOTKUN



Fjölnotastiginn er ætlaður til léttra vinnuverkefna á heimilinu í stuttan tíma í senn.







Ekki ætlað fyrir:

- vinnu undir rafspennu
- aðeins má nota stigann sem vinnupall ef hann er sérstaklega festur í því skyni
- lárétta notkun
- notkun margra einstaklinga samtímis

4. ÖRYGGISLEIÐBEININGAR

⚠ Vinsamlegast lesið þessa handbók vandlega fyrir notkun.

	Ekki teygja þig of langt til hliðar. Þyngdarpunkturinn (beltissylgjan) á að vera á milli hliðarstanga stigans.
	Stiginn má ekki standa á ójöfnu undirlagi.
	Stiganum má ekki koma fyrir á rusli, sandi, mold eða öðru ófestu efni.

	Bannað er að nota stigann á blautu eða feitu undirlagi.
	Ekki nota stigann utandyra við erfið veðurskilyrði.
	Stiginn er ekki hannaður sem brú eða rampur yfir í aðra byggingu, nema hann sé sérstaklega útbúinn til þess.
	Ekki reyna að „rugla“ stiganum eða hoppa á honum. Forðastu hliðarþrýsting (t.d. að bora í vegg með miklu afl), sem getur ýtt stiganum frá veggnum.
	Á tröppum (A-stiga) má ekki standa á efstu þrepunum eða pallinum, nema þau séu hönnuð til þess (skortur á hnéstuðningi).
	Haltu öruggri fjarlægð frá óeinangruðum rafmagnslínunum undir spennu.
	Gífurleg hættu á raflosti.

- Hámarksburðarþol 150 kg (notandi + verkfæri + efni).
- Athugaðu ávallt læsibúnað fyrir notkun.
- Stigann má eingöngu nota þegar hann er að fullu dreginn út.
- Þegar stiginn er notaður til að komast upp á pall/þak verður hann að ná að minnsta kosti 1 m upp fyrir ústigastað.
- Ráðlagt halla-horn: u.þ.b. 75°.
- Ekki standa á efstu tveimur þrepunum.
- Ekki ofgera stiganum með hliðarþrýstingi.
- Ekki nota skemmdan stiga.
- Ekki nota stiga undir áhrifum áfengis eða vímuefna.
- Notaðu ávallt viðeigandi skófatnað með hálkuvörn.
- Stiginn má ekki komast í snertingu við rafmagnslínur – málmur leiðir rafmagn.
- Mælt er með því að annar aðili tryggi neðri hluta stigans.
- Bannað er að stíga á hliðarplötuna. Þessi flötur er eingöngu ætlaður til að leggja frá sér hluti með hámarksþyngd 25 kg.

5. SKOÐUN FYRIR NOTKUN

Fyrir hverja notkun skal athuga:

- ástand þrepa
- virkni læsipinna
- stöðugleika jafnvægisstangar
- ástand gúmmífóta
- aflögun á hliðarstöngum

Við faglega notkun er mælt með því að framkvæma faglega skoðun að minnsta kosti einu sinni á ári og halda skrá yfir hana.

6. LÆSINGARBÚNAÐUR

Aflæsing:

Til að losa um liðamótin skal færa handfangið í stöðu „O“ (sjá mynd) og brjóta viðkomandi hluta stigans inn á við.

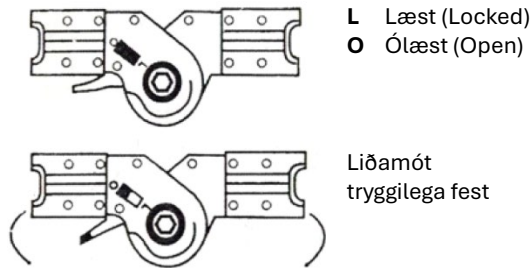

Sjálfvirk læsing:

Þegar stiginn er réttur úr læsast liðamótin sjálfkrafa.

Öryggiseftirlit:

Fyrir hverja notkun skal ganga úr skugga um að öll liðamót séu tryggilega læst. Hvert par liðamóta verður alltaf að vera læst samtímis.

Öryggisviðvörðun:

Það er afar hættulegt að eiga við stöðu stigans, lamir eða liðamót á meðan stiginn er í notkun.

Viðhald:

Haldið liðamótum hreinum og lausum við óhreinindi. Við vinnu í rykmiklu eða mjög óhreinu umhverfi mælum við með því að hylja samskeytin.

⚠ VARÚÐ

Opnun á hluta stigans:

Setjið svarta öryggispinnann í stöðu „O“.

Staða „L“ er notuð til að læsa liðamótum (lömum).

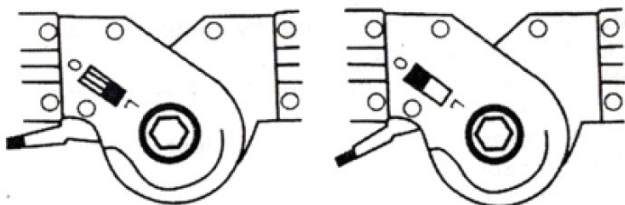

7. VINNUSTÖÐUR

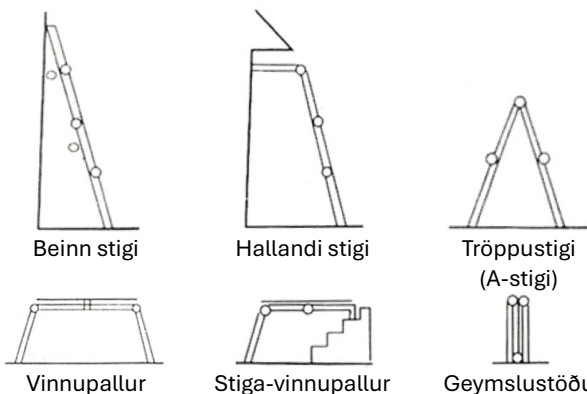

- Þennan stiga má eingöngu nota í þeim stöðum sem taldar eru upp hér að ofan.
- Sýnið fyllstu varkárni allan þann tíma sem stiginn er í notkun og gangið úr skugga um að öll liðamót (lamir) séu tryggilega læst.
- Aðeins má nota vinnupallinn þegar stiginn er í einni af láréttum stöðum (vinnupallur eða stiga-vinnupallur).

8. SAMSETNING

Fyrir fyrstu notkun skal setja jafnvægisstangirnar á báða enda stigans samkvæmt myndskreyttu leiðbeiningunum hér að neðan.

Bannað er að nota stigann án þessara stanga.

- Setjið jafnvægisstöngina í raufarnar á báðum endum stigans.
- Stingið tengiboltunum í gegnum tilgerð götin.
- Festið samsetninguna með skinnu og rónni og herðið allt vel.

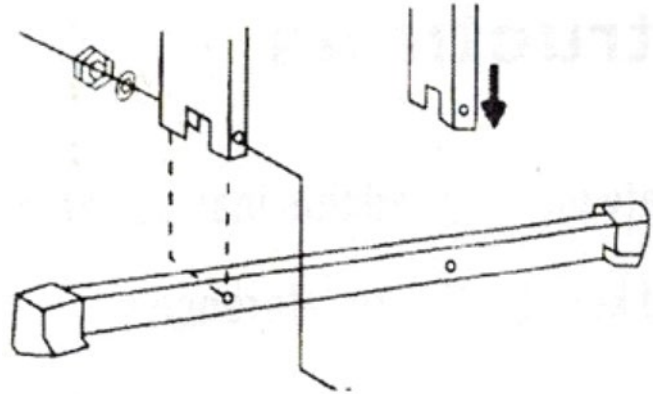

Uppsetning á plötum:

- Efri plata

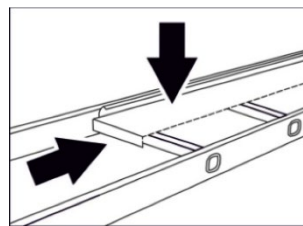

Setjið báðar stíglöturnar á miðjan láréttan hluta stigans og ýtið þeim saman þannig að beygðu brúnirnar hvíli á hliðarþrepunum.

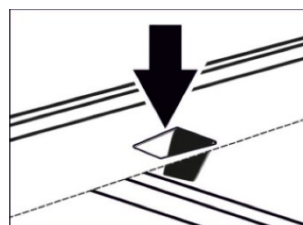

Hver plata er með tvær raufar með málmtungum. Beygið þessar tungur niður með fingrunum – þetta kemur í veg fyrir að plöturnar renni til hliðar.

- Hliðarplata

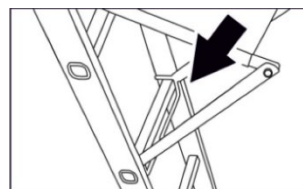

Styðjið neðri hluta plötunnar við neðra þrepið.

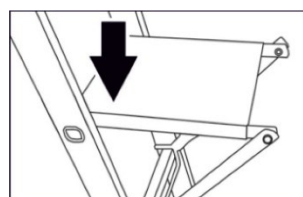

Beygið efri hluta plötunnar við liðamótin og krækið henni tryggilega yfir efra þrepið.

9. GEYMSLA OG VIÐHALD

- Geymist á þurrum stað.
- Verjið gegn miklum hita og tærandi efnum.

- Haldið hreinu og þurru.
- Til að tryggja hreyfanleika skal smyrja liðamótin reglulega og hreinsa ryk og önnur óhreinindi af þeim eftir notkun.
- Reynið ekki að gera við stigan sjálf. Viðgerðir skulu eingöngu framkvæmdar af viðurkenndum þjónustuaðila.

10. ENDINGARTÍMI

Endingartími vörunnar fer eftir notkun og viðhaldi. Ef vart verður við aflögun, sprungur eða óvirkan læsibúnað verður að taka stigan úr notkun.

11. FÖRGUN

Ef þú ákveður að farga gamalli vöru, hvort sem það er vegna þess að þú hefur keypt nýja eða vegna þess að óviðgerðanlegur galli hefur komið upp, skaltu fara með hana á viðeigandi stað (t.d. í endurvinnslu, söfnunarstöð o.s.frv.). Ekki fleygja henni með almennu heimilissorpi. Skilaðu umbúðum á tilgreindan stað fyrir úrgang.

12. ÁBYRGÐARSKILMÁLAR

Ábyrgðartími er 24 mánuðir frá söluþegi (lengist um þann tíma sem varan er í viðgerð). Ábyrgðin gildir aðeins um vöruna að því tilskildu að hún sé notuð í samræmi við meðfylgjandi notkunarleiðbeiningar.

Ef galli kemur fram á vörunni á ábyrgðartímanum á kaupandi rétt á ókeypis viðgerð á tilgreindum þjónustustöðum, að því tilskildu að sannanlega sé um framleiðslu- eða efnisgalla að ræða. Skilyrði fyrir ábyrgðarkröfu er framvísun sölukvittunar, sem verður að vera merkt með heimilisfangi og stimpli seljanda, undirskrift seljanda og söludagsetningu.

Ábyrgð fellur úr gildi ef:

- 1- Ábyrgðarkrafa er ekki lögð fram innan ábyrgðartímans.
- 2- Gerðar hafa verið ófagmannlegar breytingar eða viðgerðir á vörunni af öðrum en tilgreindum þjónustustöðum, eða ef varan hefur skemmt vélrænt eða á annan hátt af hálfu notanda eða annars aðila.

Ábyrgðin nær ekki til eðlilegs slits við notkun, galla af völdum ásetnings, gáleysis við notkun, eða ef kaupandi gerir breytingar á vörunni.

Framleiðandi ber ekki ábyrgð á tjóni af völdum óviðeigandi meðhöndlunar eða viðhalds sem er utan ramma notkunarleiðbeininganna.

13. ATHUGASEMDIR OG VIÐBÓTARUPPLÝSINGAR

Tæknilegar breytingar og prentvillur áskilin!
Nýjustu leiðbeiningar má nálgast á www.pht.cz

Ábyrgðar- og eftirábyrgðarviðgerðir og þjónusta fyrir þessa vöru er framkvæmd af innflytjanda:

PHT a.s., Na stráži 1410/11, 180 00 Prague 8, Czech Republic
www.pht.cz, info@pht.cz

Heimilisfang þjónustumiðstöðvar fyrir sendingu kvartana og viðgerða:

PHT a.s., Průmyslová 217, 391 37 Chotoviny, Czech Republic
reklamace@pht.cz, servis@pht.cz

Þýðing á upprunalegu notendahandbókinni.

EB-SAMRÆMISYFIRLÝSING

Framleiðandi:

PHT a.s., Na stráži 1410/11, 180 00 Praha 8 - Libeň, Tékkland

Heiti og auðkenni vöru:

ZM-365 (BF-353) MAGG Profi – Fjölnotastigi 4x3 með stígplötu

Við samræmismat voru eftirfarandi staðlar notaðir:

EN 131-1: 2015+A1: 2019

EN 131-2: 2010+A2: 2017

EN 131-3: 2018

EN 131-4: 2020

Samræmismat var framkvæmt í samvinnu við:

Eport Compliance Laboratory Limited

Byggt á vottorði númer:

EPTC-BF-S2008789

Síðustu tveir tölustafir ársins þegar CE-merking var sett á búnaðinn:

20

Þessi samræmisýfirlýsing er gefin út á einvörðungu ábyrgð framleiðanda og er studd af vottorðum sem staðfesta að varan uppfylli lagalegar kröfur samkvæmt gildandi lagastöðlum eða innleiddum innlendum stöðlum og reglugerðum varðandi vinnuöryggi.

Aðili sem ber ábyrgð á gerð tækniskjala:

Ing. Roman Prokop, Na stráži 1410/11, 180 00 Praha 8 – Libeň.

Komi til breytinga á vörunni sem ekki hafa verið samþykktar af okkur, fellur yfirlýsing þessi úr gildi.

Dagsetning og útgáfustaður:

Í České Budějovice, þann 09.09.2025

Ing. Roman Prokop
stjórnarformaður

